



# MONTAGEANLEITUNG

- GB Installation instructions
- FR Instructions de montage
- NL Montage-instructies
- ES Instrucciones de montaje

Für das *Leben* in der Küche.

**nolte**<sup>®</sup>  
KÜCHEN

DE	
<b>Sicherheitshinweise</b>	4 - 11
<b>Montagehinweise</b>	12
Werkzeuge	13
Erste Schritte	14
Sockelfüße	15
Sockelfuß-Adapter 10 mm	16
Korpus- / Wangenverbindung	17
<b>Unterschranke</b>	
Stellfuß - Befestigung	18 - 19
Justierung Schubkasten, Auszug	20 - 21
Demontage Schubkasten, Auszug	22
Montage Schubkasten, Auszug	23
Demontage Frontblende	24 - 25
Montage Frontblende	26 - 29
Kippsicherung	30 - 31
<b>Arbeitsplatten</b>	
Montagehinweise	32
Arbeitsplatten 25 / 40 mm	33 - 43
<b>Hängeschränke</b>	
Aufhängeschiene	44
Justierung	45
Aushängesicherung	46 - 47
Aushängesicherung Regal	48
Demontage Regal	49
Montage übertiefe Hängeschränke	50 - 51
Demontage übertiefe Hängeschränke	52
Justierung Türen	53
Push to open	54 - 55
<b>Seiten- und Geräteschränke</b>	
Kippsicherung	56-57

GB	
<b>Safety instructions</b>	4 - 11
<b>Installation instructions</b>	12
Tools	13
First steps	14
Plinth feet	15
Plinth foot adapter 10 mm	16
Connecting carcasses / side panels	17
<b>Base unit</b>	
Adjustment foot - fixing	18 - 19
Adjustment Drawer, Pull-out	20 - 21
Removing Drawer, Pull-out	22
Montage Drawer, Pull-out	23
Removing Front Filler	24 - 25
Fitting Front Filler	26 - 29
Anti-tipping device	30 - 31
<b>Worktops</b>	
Installation advice	32
Worktops 20 / 40 mm	33 - 43
<b>Wall Units</b>	
Mounting rail	44
Adjustment	45
Lift-off guard	46 - 47
Lift-off guard for open shelf units	48
Removing open shelf units	49
Installing extra-deep wall units	50 - 51
Removing extra-deep wall units	52
Adjustment doors	53
Push to open	54 - 55
<b>Tall Units and Appliance Units</b>	
Anti-tipping device	56-57

FR	
<b>Instructions de sécurité</b>	4 - 11
<b>Instructions de montage</b>	12
Outils	13
Première étape	14
Pieds de socle	15
Adaptateur de pied de socle 10 mm	16
Assemblage corps et joue	17
<b>Armoire basse</b>	
Pied - Fixation	18 - 19
Ajustage Tiroir, Coulissant	20 - 21
Démontage Tiroir, Coulissant	22
Montage Tiroir, Coulissant	23
Démontage façade	24 - 25
Montage façade	26 - 29
Sécurité anti-basculement	30 - 31
<b>Plans de travail</b>	
Instructions de montage	32
Plans de travail 25 / 40 mm	33 - 43
<b>Armoires hautes</b>	
Rail de suspension	44
Ajustage	45
Sécurité anti-décrochement	46 - 47
Sécurité anti-décrochement étagère	48
Démontage étagère	49
Montage éléments hauts profondeur accrue	50 - 51
Démontage éléments hauts profondeur accrue	52
Ajustage portes	53
Push to open	54 - 55
<b>Armoires latérales et d'appareils</b>	
Sécurité anti-basculement	56-57

NL	
<b>Veiligheidsvoorschriften</b>	4 - 11
<b>Montage-instructies</b>	12
Gereedschap	13
Eerste stap	14
Plintvoeten	15
Plintvoet-adapter 10 mm	16
Korpus-/stollenwandverbinding	17
<b>Onderkast</b>	
Stelpoot - bevestiging	18 - 19
Afstelling Lade, Uitschuifelement	20 - 21
Demontage Lade, Uitschuifelement	22
Montage Lade, Uitschuifelement	23
Demontage frontblende	24 - 25
Montage frontblende	26 - 29
Kantelbeveiliging	30 - 31
<b>Werkbladen</b>	
Montage-instructies	32
Werkbladen 25 / 40 mm	33 - 43
<b>Bovenkasten</b>	
Ophangrail	44
Afstelling	45
Uithangborging	46 - 47
Uithangborging open kast	48
Demontage open kast	49
Montage extra diepe bovenkasten	50 - 51
Demontage extra diepe bovenkasten	52
Afstelling deuren	53
Push to open	54 - 55
<b>Zijkasten en apparatenkasten</b>	
Kantelbeveiliging	56-57

ES	
<b>Advertencias de seguridad</b>	4 - 11
<b>Instrucciones de instalación</b>	12
Herramientas	13
Primeros pasos	14
Patatas de zócalo	15
Base para la pata de zócalo 10 mm	16
Unión de armazones / costados	17
<b>Armarios bajos</b>	
Fijación patas de ajuste	18 - 19
Ajuste Cajones, Gavetas	20 - 21
Desmontaje Cajones, Gavetas	22
Montaje Cajones, Gavetas	23
Desmontaje frente fijo	24 - 25
Montaje frente fijo	26 - 29
Sistema de seguridad antivuelcos	30 - 31
<b>Encimeras</b>	
Instrucciones de montaje	32
Encimeras 25 / 40 mm	33 - 43
<b>Armarios altos</b>	
Barras de cuelgue	44
Ajuste	45
Seguro antidesenganche	46 - 47
Seguro antidesenganche estantería	48
Desmontaje estantería	49
Montaje armarios altos más profundos	50 - 51
Desmontaje armarios altos más profundos	52
Ajuste puertas	53
Push to open	54 - 55
<b>Armarios columna y armarios para electrodomésticos</b>	
Sistema de seguridad antivuelcos	56-57

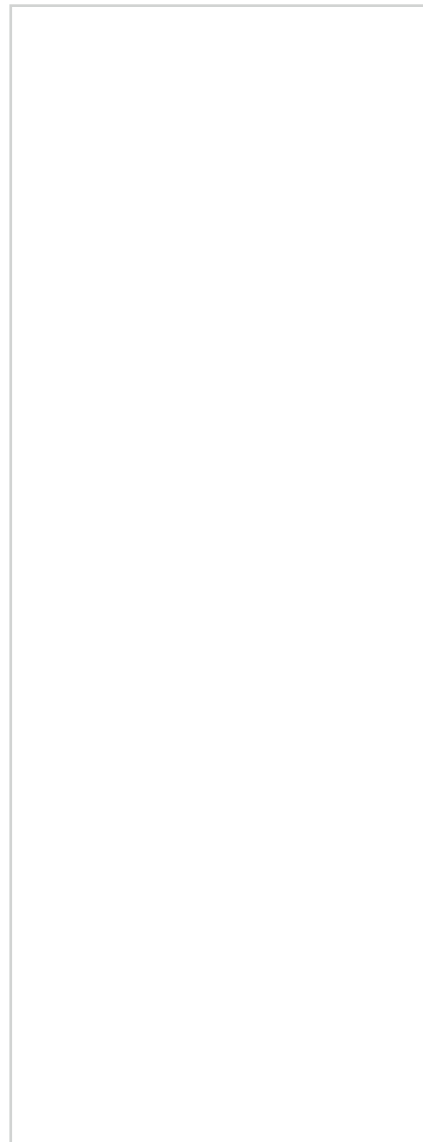

DE - Symbole / GB - Symbols / FR - Pictogrammes / NL - Symbolen / ES - Símbolos

DE - Beachten Sie die Sicherheitshinweise, während der Montage! / GB - Please follow the safety advice during installation! / FR - Veuillez respecter les consignes de sécurité pendant le montage ! / NL - Neem de veiligheidsinstructies tijdens de montage in acht! / ES - ¡Observe las instrucciones de seguridad durante el montaje!



DE - **ACHTUNG! Wichtige Montagehinweise.**  
 Nichtbeachtung kann zu Sachschäden führen.  
 GB - **CAUTION! Important installation advice.**  
 Any failure to observe this information may result in damage.  
 FR - **ATTENTION ! Instructions de montage importantes.**  
 Leur non-respect peut entraîner des dommages matériels.

NL - **OPGELET! Belangrijke montage-instructies.**  
 Negeren kan tot materiële schade leiden.  
 ES - **¡ATENCIÓN! Instrucciones de montaje importantes.**  
 La inobservancia, podrá provocar daños materiales.



DE - Prüfen der Wandbeschaffenheit  
 GB - Check the nature of the wall  
 FR - Vérifier la nature et la qualité du mur

NL - Wandconstructie controleren  
 ES - Comprobar el estado de la pared



DE - **ACHTUNG! Gefahr durch fehlerhafte Montage**  
 kann zu Sach- und Personenschäden führen.  
 GB - **CAUTION! Hazard from incorrect installation**  
 may result in physical injury or damage to property.  
 FR - **ATTENTION ! Danger en cas de montage**  
 erroné peut entraîner des dommages matériels et corporels.

NL - **OPGELET! Gevaar door onjuiste montage,**  
 kan letsel en materiële schade tot gevolg hebben.  
 ES - **¡ATENCIÓN! Peligro debido a un montaje incorrecto;**  
 pueden darse daños materiales y personales.

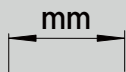

DE - Alle Maße sind in Millimeter angegeben.  
 GB - All dimensions are given in millimetres.  
 FR - Toutes les mesures sont indiquées en millimètre.

NL - Alle afmetingen zijn aangegeven in millimeters.  
 ES - Todas las medidas indicadas en mm.



DE - **Fachpersonal**  
 Montage darf nur durch geschultes Fachpersonal erfolgen.  
 GB - **Qualified specialist personnel** Installation must only to be  
 performed by trained, qualified specialist personnel.  
 FR - **Personnel qualifié** Seul un personnel qualifié formé est  
 autorisé à effectuer le montage.

NL - **Vakpersoneel**  
 Montage alleen door geschoold vakpersoneel.  
 ES - **Personal especializado Montaje**  
 solo puede ser realizado por personal debidamente cualificado.

DE - Symbole / GB - Symbols / FR - Pictogrammes / NL - Symbolen / ES - Símbolos

DE - Beachten Sie die Sicherheitshinweise, während der Montage! / GB - Please follow the safety advice during installation! / FR - Veuillez respecter les consignes de sécurité pendant le montage ! / NL - Neem de veiligheidsinstructies tijdens de montage in acht! / ES - ¡Observe las instrucciones de seguridad durante el montaje!

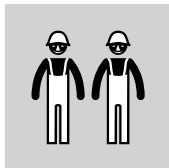

**DE - Fachpersonal**

Zur Montage sind mindestens zwei Monteure notwendig.

**GB - Qualified specialist personnel**

Installation requires at least two fitters.

**FR - Personnel qualifié**

Le montage requiert au moins deux monteurs.

**NL - Vakpersoneel**

Voor de montage zijn minimaal twee monteurs nodig.

**ES - Personal cualificado**

El montaje requiere al menos dos instaladores.

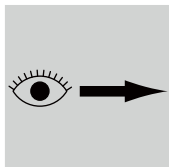

**DE - Weitere Informationen**

Für weiterführende Informationen zur Montage siehe:

**GB - Further information**

For further information on installation, see:

**FR - Renseignements complémentaires**

Pour de plus amples informations concernant le montage, voir :

**NL - Nadere informatie**

Zie voor nadere informatie inzake de montage:

**ES - Información adicional**

Para más información acerca del montaje, véase:

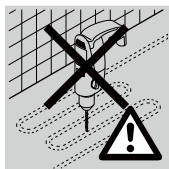

**DE - Fußbodenheizung? – Nicht Bohren!**

Achtung - Prüfen sie ob eine Fußbodenheizung installiert wurde.

**GB - Underfloor heating? – Do not drill any holes!**

Caution - Check whether there is any underfloor heating installed.

**FR - Chauffage au sol ? – Ne pas percer !**

Attention - Vérifiez si un chauffage au sol est installé.

**NL - Vloerverwarming? – Niet boren!**

Opgelet - controleer of er vloerverwarming is.

**ES - ¿Suelo radiante? – ¡No taladrar!**

Advertencia: compruebe si se ha instalado calefacción por suelo radiante.



**DE - Ausrichten/ Justierung der Möbelteile**

**GB - Levelling / adjusting furniture parts**

**FR - Alignement et ajustage des meubles**

**NL - Afstellen/instellen van meubeldelen**

**ES - Alineación / ajuste de las piezas de muebles.**



**DE - Achtung, bitte Prüfen**

Prüfen sie die Montagesituation/ Arbeitsbereich.

**GB - Caution, please check**

Check the fitting situation / work area.

**FR - Attention, vérifiez s.v.p.**

Vérifiez la situation de montage et la zone de travail.

**NL - Opgelet, a.u.b. controleren**

Controleer de montagesituatie/het werkgedeelte.

**ES - Atención, por favor comprobar**

Compruebe la situación de montaje / área de trabajo.

## DE

### • Wandmontage

Die jeder Nolte-Küche beiliegenden Universaldübel UX und Schrauben sind für die folgenden Wand-Baustoffe geeignet:

- Beton,
- Vollbaustoffe (Vollziegel MZ, Kalksandvollstein KS),
- Lochbaustoffe (Hohllochziegel Hlz, Kalksandlochstein KSL)

Für Gipskartonplatten, Porenbeton und Dämmstoffplatten müssen Spezialdübel verwendet werden, die der Fachhandel bereit hält. Vor der Montage des Schrankes muss der Wand-Baustoff in jedem Fall geprüft und bestimmt werden! Prüfen Sie vor dem Bohren, dass sich keine Wasser- und Gasrohre oder stromführende Leitungen im Bohrbereich befinden.

• **Hochschränke** müssen grundsätzlich zur Standsicherung an der Wand befestigt werden! **Bei Missachtung besteht die Gefahr des Personenschadens.**

• Auch einige **Unterschränke** müssen aufgrund ihrer Konstruktion und / oder ihrer Planung innerhalb der Küche mit einem Winkel an der Wand befestigt werden! Während und nach der Küchenmontage ist vom ausführenden Küchenmonteur zu gewährleisten, dass alle von uns gelieferten Möbelteile gegen versehentliches Kippen (durch Beladung, Öffnung oder Missbrauch) nach vorne abgesichert sind, da eventuell **die Gefahr des Personenschadens besteht**. Ebenso müssen Möbelteile in einer geplanten **Kücheninsel** (entsprechende Spezialbeschläge STEFU-BEF sind auf Wunsch lieferbar!) gegen ein Kippen bzw. Verschieben auf dem Fußboden gesichert werden!

• **Hängeschränke** sind so an der Wand zu befestigen, dass auch unter Belastung (z. B. beim Öffnen von Schränken mit einem Klappenbeschlag) keine Gefahr des Herabfallens / Aushängens **und daraus resultierender Personenschäden** besteht! (Entsprechender Sicherungswinkel (H-Sicherung) auf Wunsch lieferbar) Verwenden Sie für die Wand geeignete Dübel und Schrauben.

### • Fachmännische Küchenmontage

Küchenmöbelmontagen, Arbeiten an **Elektro- und Gasgeräten** sowie **Wasseranschlüssen** dürfen nur von dafür geschulten Fachleuten unter Beachtung der gültigen Sicherheitsvorschriften durchgeführt werden. Befolgen Sie die Installations- und -Sicherheitshinweise der Gerätehersteller.

**Achtung Kleinteile: Kinder bis einschließlich 3 Jahren nicht ohne Aufsicht lassen.**  
**Achtung Erstickungsgefahr: Keine Verpackungsfolien über den Kopf ziehen.**

• **Raumluftabhängige Feuerstätten** Die Feuerungsverordnung - FeuV (§ 4 Aufstellen von Feuerstätten) schreibt vor: Bei gleichzeitigem Betrieb einer raumluftabhängigen Feuerstätte (z. B. Gastherme, Holzkoheofen) und Abluftventilatoren (z. B. Abzugshaube) muss in einer Wohnung / einem Haus gewährleistet sein, dass kein Kohlenmonoxid aus der Feuerstätte entzogen wird. Sobald ein Abluftsystemeingeschaltet wird, entsteht ein Unterdruck im geschlossenen Raum. Ein Druckausgleich darf nur über das Nachströmen von Frischluft aus dem Außenbereich erfolgen und nicht über die Feuerstätte.

Einsatzfreigaben und Vorgaben zur Sicherung des Druckausgleichs sind stets über Ihren zuständigen Schornsteinfeger einzuholen.

### • Haftungsausschluss bei Selbstbauten des Kunden

Wir übernehmen keine Haftung für Schäden jeglicher Art, die durch - mangelhafte oder mangelfreie - Selbstbauten verursacht werden. Um einen Selbstbau handelt es sich bei der Fertigung eines in unserer Typenliste nicht vorhandenen Artikels durch den Kunden, bei der Zusammensetzung mehrerer von uns gelieferter Artikel zu einem neuen, nicht in unserer Typenliste aufgeführten Teil durch den Kunden, bei Einbau der von uns gelieferten Artikel entgegen den in unserer Typenliste, unserer Pflege- und Bedienungsanleitung oder unserer Montageanleitung oder der anderer Hersteller enthaltenen Bestimmungen und Empfehlungen oder bei einer Verwendung eines Artikels, die nicht der allgemeinen Verkehrsauffassung im Hinblick auf das Teil entspricht.

Jede Nolte-Küche besitzt eine Nolte Küchen Identifikation Nummer (NIN-Etikett). Es befindet sich auf der Innenseite des Spülenschranks.

Bei einem Auftrag ohne einen Spülenschränk befindet sich das Etikett im Zubehörkarton. Es muss in diesem Fall bei der Montage zugänglich auf ein Möbelteil geklebt werden.

Veränderungen oder der Umbau an elektrischem Zubehör, insbesondere Leuchten und Elektro-Kleingeräten etc. (Bsp.: das Entfernen des Netzsteckers), während der Montage sind unzulässig und führen zum Ausschluss von Gewährleistungsansprüchen.

GB

• **Wall installation**

The all-purpose wall plugs UX and screws supplied with every Nolte kitchen are suitable for the following wall materials:

- Concrete,
- solid materials (solid brick, solid sand-lime brick),
- hollow materials (perforated brick, perforated sand-lime brick)

For plasterboard, foam mortar and insulating board, special dowels must be used which are available in the specialist trade. Before installation of the unit, the wall materials must be checked and determined in any case! Check before drilling that no water and gas pipes or leads carrying current are present in the drilling area.

• **Tall units** must be affixed to walls to ensure stability! **Non-compliance with this rule may result in injury to individuals.**

• Some **base units** may also have to be affixed to the wall by way of a wall angle due to their structure and/or their function within the kitchen design! The technicians installing the kitchen must therefore ensure during and after installation that all furniture components delivered by us are secured against accidental tipping (due to loads, opening doors or misuse), as **there may be a risk of injury to individuals**. Furniture components for planned **kitchen islands** (relevant special fittings STEFU-BEF) deliverable on request!) must be secured to the floor to prevent tipping or sliding!

• **Wall units** must be affixed to the wall in such a manner as to eliminate any danger of falling/displacement under load (e.g. door opening on hinged units) and **possible injury to individuals!** (Relevant safety angle (H bracket) deliverable on request.) Only use appropriately dimensioned wall plugs and screws.

• **Professional kitchen assembly**

The assembly of kitchen units, work on **electric and gas appliances** or **water installations** must only be carried out by trained professionals and in full compliance with relevant safety regulations. Comply with all assembly and safety instructions provided by the device manufacturer.

**Caution - small parts: Children under 3 years of age must not be left unsupervised.**  
**Caution - risk of suffocation: Do not put any packaging sheeting over your head.**

• **Heat-producing appliances dependent on ambient air**

The firing ordinance - FeuV (§ 4 setup of heat-producing appliances) stipulates that: with simultaneous operation of a heat-producing appliance dependent on ambient air (e. g. gas boilers, charcoal stoves) and exhaust air fans (e. g. extractor hoods), it must be ensured in a flat/house that no carbon monoxide is drawn out of the heat-producing appliance. As soon as an exhaust air system is switched on, negative pressure results in the closed room. Pressure may only be compensated via fresh air flowing in from the outside area and not via the heat-producing appliance. Authorisations for use and guidelines for ensuring pressure equalisation should always be obtained from your competent chimney sweep.

• **Disclaimer concerning non standard assemblies**

We take no responsibility for damages of any kind resulting from customers self constructed assemblies. Such units would be formed by the assembly of our various components by the customer to construct a new unit which is not shown in our Product Guide, and when building in appliances or components contrary to instructions or guidance given in our Product Guide, Care or Installation Instructions from the manufacturers and any other format that is contrary to normal usage.

Each Nolte kitchen has a Nolte Kitchen Identification Number (NIN label). It is located on the inside of the sink base unit.

If the order does not include a sink base unit, the label can be found in the accessories box. In this case, it must be affixed to a readily accessible furniture element during assembly.

Modifications and conversion of electrical accessories, particularly light fixtures and small electrical appliances, etc. (e.g. removal of the mains plug) during assembly are not permitted and will lead to the exclusion of warranty claims.

## FR

- **Montage mural**

Chaque cheville universelle UX, jointe à chaque cuisine Nolte, et les vis conviennent à la plupart des matériaux de mur:

- Béton,
- matériaux massifs (brique pleine MZ, brique silico-calcaire pleine KS),
- matériaux creux (brique creuse Hlz et, brique silico-calcaire creuse KSL)

Pour le placo-plâtre, le béton cellulaire et les panneaux isolants, il faut utiliser des chevilles correspondantes en vente dans les magasins spécialisés. Avant le montage de l'armoire, il est impératif de connaître le matériau de mur et d'en vérifier la portance ! Avant de percer, vérifiez qu'il n'y ait ni conduites d'eau, de gaz ni câbles électriques à l'endroit du perçage.

- Les **armoires hautes** doivent en principe être fixées au mur afin d'assurer la stabilité ! **Il existe des risques de blessures en cas de non-respect de cette obligation.**

- Certaines **armoires basses** doivent aussi être fixées au mur avec une équerre en raison de leur conception et/ou de leur planification dans la cuisine ! Le monteur de la cuisine doit donc pendant et après le montage de la cuisine garantir que toutes les meubles livrés par nos soins sont assurés contre le renversement vers l'avant involontaire (dû au chargement, à l'ouverture ou à un abus) car **des personnes risqueraient d'être blessées**. Les meubles d'une **cuisine île** (des ferrures spéciales STEFU-BEF appropriées sont disponibles sur demande !) doivent également être assurés contre le renversement ou le glissement sur le plancher !

- Les **éléments suspendus** doivent être fixés au mur de manière à ce qu'il n'existe aucun risque de chute / décrochage et donc **de blessures en résultant** même en cas de sollicitations (p.ex. armoires avec ferrure de type abattant ouverte) ! (Équerres de stabilisation adaptées (sécurité H) également disponibles sur demande) Utilisez des chevilles et vis adaptées aux murs.

- **Montage de la cuisine par un spécialiste**

Le montage des meubles de cuisine, travaux sur les **appareils électriques et au gaz** et **raccords d'eau** ne peuvent être effectués que par du personnel formé, dans le respect des prescriptions de sécurité en vigueur. Respectez les consignes d'installation et de sécurité des fabricants des appareils.

**Attention aux petites pièces : ne pas laisser les enfants 0 - 3 ans sans surveillance.**

**Attention, risque de suffocation : ne pas mettre d'emballages plastiques sur la tête.**

- **Foyers tributaires de l'air ambiant**

Le règlement allemand en matière de chauffage – FeuV (§ 4 Mise en oeuvre de foyers) prescrit : En cas d'exploitation simultanée d'un foyer tributaire de l'air ambiant (par ex. chauffage au gaz, cuisinière au charbon de bois) et de ventilateurs (par ex. hotte aspirante), il faut s'assurer, dans l'appartement ou dans la maison, que le monoxyde de carbone ne soit pas extrait du foyer. Dès la mise en service d'un système à évacuation extérieure, il se produit une dépression dans la pièce fermée. La pression ne peut être compensée que par un appoint d'air frais en provenance de l'extérieur et non pas par le foyer. Nous vous saurions gré de bien vouloir contacter votre ramoneur qui vous informera des autorisations et consignes d'utilisation visant à assurer la compensation de la pression.

- **Exonération de la responsabilité lors du montage par le client**

Nous ne prenons pas la responsabilité pour tous dommages causés par un montage par le client, avec défaut ou sans défaut. Par montage par le client, nous entendons : la confection d'une pièce qui ne fait pas partie de notre guide de produits, la confection par le client d'un article ne faisant pas partie de notre guide par l'assemblage de plusieurs pièces de notre gamme, la pose d'un de nos meubles d'une manière non-conforme à nos règles et recommandations de notre guide de produits, notice d'utilisation et de soins, nos instructions de montage ou celles des autres fabricants ; ou l'utilisation d'un article d'une autre manière que celle prévue.

Chaque cuisine Nolte possède un Numéro d'Identification Nolte Küchen (étiquette NIN). Il se trouve à l'intérieur de l'armoire à évier.

Pour une commande sans armoire à évier, l'étiquette se trouve dans le carton d'accessoires. Dans ce cas, lors du montage, il faut la coller dans une partie du meuble bien accessible.

Les modifications ou la transformation d'accessoires électriques, particulièrement de lampes et de petits appareils électriques etc. (p. ex. : la suppression d'une fiche de secteur) pendant le montage ne sont pas autorisées et conduisent à une suppression des exigences de garantie.



## NL

### • Wandmontage

De universele deuvels UX en schroeven die bij iedere Nolte keuken worden geleverd, zijn geschikt voor de volgende wandmaterialen:

- beton,
- massieve bouwmaterialen (massieve bakstenen, massieve kalkzandstenen),
- holle bouwmaterialen (gatenstenen, open kalkzandstenen)

Voor gipsplaten, schuimbeton en isolatieplaten moeten speciale pluggen worden gebruikt, die in speciaalzaken verkrijgbaar zijn. Voor de montage van de kast moet altijd het wandmateriaal gecontroleerd en vastgesteld worden. Controleer voor het boren dat er geen water- en gasleidingen of elektriciteitskabels achter de boorpunten liggen.

• **Hoge kasten** moeten voor de stabiliteit in principe aan de muur worden bevestigd! **Gebeurt dit niet, dan bestaat het gevaar van persoonlijke verwondingen.**

• Ook bepaalde **onderkasten** moeten op grond van hun constructie en/of plaats in de keuken met een bevestigingsbeugel aan de muur worden verankerd! Tijdens en na montage van de keukens moet de uitvoerende installateur garanderen dat alle door ons geleverde kasten zijn beveiligd zijn tegen per ongeluk naar voren kantelen (door bijv. overbelasting, openen of misbruik), omdat anders **het risico van persoonlijk letsel bestaat**. De onderdelen van een gepland **keukeneiland** (bijhorend speciaal beslagwerk STEFU-BEF is op wens leverbaar!) moeten eveneens verankerd zijn in de vloer, zodat deze niet kunnen kantelen of verschuiven!

• **Bovenkasten** moeten zo aan de muur worden bevestigd, dat ook onder belasting (bijv. bij het openen van kasten met een klepbeslag) geen gevaar van eraf vallen/uithangen en **daaruit voortvloeiende persoonlijke verwondingen** bestaat! (Bijhorende klembeugel (H-beveiliging) op wens leverbaar). Gebruik de voor de muur geschikte pluggen en schroeven.

### • Vakkundige montage van de keuken

Montage van keukenmeubels, werkzaamheden aan **elektrische apparatuur en gasteustellen** en aan **water aansluitingen** mogen alleen door daarvoor geschoolde vaklui met inachtneming van de geldende veiligheidsvoorschriften worden uitgevoerd. Volg de installatie veiligheidsinstructies van de fabrikant van het apparaat.

**Opgelet kleine onderdelen: laat kinderen onder 4 jaar niet zonder toezicht. Opgelet verstikkingsgevaar: verpakkingsfolie nooit over het hoofd trekken.**

### • Van de kamerlucht afhankelijke stookplaatsen

In de ‚Feuerungsverordnung - FeuV‘ (§ 4 Opstellen van stookinstallaties) wordt voorgeschreven: bij het gelijktijdig gebruiken van een kamerluchtafhankelijke stookinstallatie (bijv. geisers, houtskoolovens) en luchtafvoerventilatoren (bijv. afzuigkap) moet in een flat / huis gegarandeerd zijn, dat er geen koolmonoxide uit de stookinstallatie wordt gezogen. Zodra een luchtafvoersysteem wordt ingeschakeld, ontstaat er een onderdruk in de gesloten ruimte. Een drukcompensatie mag alleen door het instromen van verse lucht van buiten plaatsvinden en niet via de stookinstallatie. Informatie omtrent de toepassing en de waarborging van de drukcompensatie dient altijd via de verantwoordelijke schoorsteenveger te worden ingewonnen.

### • Uitsluiting van aansprakelijkheid bij eigen constructies door de klant

Wij nemen geen aansprakelijkheid voor schade in welke vorm dan ook, die door - gebrekkige of andere - eigen constructies veroorzaakt worden. Bij een eigen constructie handelt het zich om het maken van een in onze typelijst niet voorkomende artikel door de klant of de samenstelling van meerdere door ons geleverde artikelen tot een nieuw, niet in onze typelijst opgevoerd deel door de klant of bij installatie van de door ons geleverde artikelen tegen in onze typelijst, onze onderhouds- en gebruiksaanwijzing of onze montage aanwijzing of die van de andere fabrikanten bevatten verordeningen en aanbevelingen of bij het gebruiken van een artikel, dat niet aan alle-gemeenschappelijke mening van verkeer betreffende het deel beantwoordt.

Iedere keuken van Nolte is voorzien van een Nolte Küchen Identificatie Nummer (NIN-etiket). Dit is aan de binnenzijde van de spoelkast aangebracht. Bij een order zonder spoelkast wordt het etiket in de doos met toebehoren geleverd. In dit geval dient het bij de montage op een toegankelijke plek van een meubeldeel te worden geplakt.

Wijzigingen of aanpassingen aan elektrisch toebehoren, met name lampen en kleine elektrische apparaten etc., tijdens de montage (zoals het verwijderen van de netstekker) zijn niet toegestaan en hebben tot gevolg dat de garantie komt te vervallen.

## ES

- **Montaje mural**

Las espigas universales UX y tornillos incluidos en cualquier cocina Nolte son aptos para los siguientes materiales de muros:

- hormigón,
- materiales de construcción sólidos (ladrillo macizo cerámico MZ, sílico-calcáreo macizo KS),
- materiales de construcción huecos (ladrillo hueco cerámico Hlz, sílico-calcáreo hueco KSL)

Para placas de cartón-yeso, hormigón poroso y placas de material aislante se deberán utilizar espigas específicas disponibles en el comercio especializado. ¡Antes de montar el armario, se deberá examinar e identificar, en todo caso, el material de construcción mural! Asegúrese, antes de hacer los agujeros, de que no se hallan conductos de agua o gas o corriente eléctrica en la zona de perforación.

- **¡Los armarios elevados** deben sujetarse a la pared fundamentalmente para asegurar su estabilidad! **En caso de incumplimiento existe riesgo de daños personales.**

- ¡Algunos **armarios bajos** también deberán sujetarse a la pared con una pieza angular debido a su construcción y/o su planificación dentro de la cocina! Por ello, el montador de la cocina debe garantizar durante y después de la instalación de la cocina, que todos los componentes del mueble que le proporcionamos están protegidos frente a un volteo accidental (por carga, abertura o uso indebido) hacia adelante, ya que **existe peligro de daños personales**. ¡Asimismo, las partes del mueble deben asegurarse en un **conjunto para elemento isla** (forros especiales STEFU-BEF suministrables a petición) planificado frente al vuelco o desplazamiento sobre el suelo!

- **¡Los armarios superiores** deben fijarse a la pared de tal forma que no exista peligro alguno de caída o desenganche al estar cargado (p.ej. al abrir los armarios con un herraje para puertas abatibles)! **ni daños personales como consecuencia!** (codo de seguridad correspondiente (en H) suministrable a petición) Utilice para la pared espigas y tornillos adecuados.

- **Montaje profesional de cocinas**

Los montajes de muebles de cocina, trabajos en **aparatos electrónicos y de gas** así como las **tomas de agua** sólo deben ser realizados por personal técnico especializado respetando las normativas de seguridad vigentes. Siga las indicaciones de instalación y seguridad del fabricante.

**Atención piezas pequeñas: no deje niños hasta 3 años inclusive sin vigilancia.**  
**Atención, peligro de asfixia: no se ponga la lámina de embalaje por la cabeza.**

- **Fuentes de combustión atmosférica**

La reglamentación alemana para combustiones - FeuV (art. 4 Instalación de fuentes de combustión) dispone: Al hacer funcionar simultáneamente una fuente de combustión atmosférica (p. ej., caldera mural a gas, estufa de carbón vegetal) y ventiladores de extracción (p. ej., campana extractora), deberá estar garantizado, en una vivienda/casa, que no se extraiga monóxido de carbono de la fuente de combustión. Al ponerse en marcha un sistema extractor, se produce una depresión dentro de un recinto estanco dado. La compensación de la presión sólo deberá tener lugar mediante la entrada de aire fresco proveniente del exterior y no de la fuente de combustión. Autorizaciones y requisitos aplicables para garantizar la compensación de presión deberán ser solicitados a su deshollinador competente.

- **Exoneración de responsabilidad en armarios montados por el propio cliente**

No asumimos la responsabilidad de ningún tipo de daño causado por el montaje deficiente o correcto de armarios montados por el propio cliente. Con armarios montados por el propio cliente nos referimos a la fabricación por parte del cliente de un artículo no disponible en nuestro catálogo, a la composición por parte del cliente usando varios de nuestros artículos con el fin de crear un artículo no disponible en nuestro catálogo, a montar un artículo servido por nosotros en contra de los cánones y recomendaciones de nuestro catálogo, nuestras instrucciones de cuidado y mantenimiento, nuestras instrucciones de montaje o de cualquier otro fabricante, o mediante el uso distinto de aquel para el que el artículo fue concebido.

Cada cocina Nolte dispone de un Número de Identificación Nolte (etiqueta NIN). Se encuentra en el lado interior del armario fregadero.

Para pedidos sin armario fregadero, la etiqueta se encuentra en el cartón de accesorios. En estos casos, se ha de pegar de forma accesible en alguna pieza de mueble.

Cualquier modificación o remodelación de los componentes eléctricos durante el montaje, especialmente de las lámparas y los electrodomésticos pequeños etc. (p. ej., el desmontaje del enchufe de alimentación eléctrica), queda prohibida, implicando, en caso dado, la exclusión de la garantía.

**DE** - Sicherheitshinweise  
**GB** - Safety instructions  
**FR** - Instructions de sécurité

**NL** - Veiligheidsvoorschriften  
**ES** - Advertencias de seguridad

### DE

Um Beschädigungen während des Transports zu vermeiden, entfernen Sie die Verpackung - ohne scharfe Werkzeuge - **erst in der Wohnung des Kunden.**

Des weiteren sollten schwere Möbel oder Elektrogeräte stets zu zweit getragen werden! Transportieren Sie Eck-Unterschranke nicht am Lagerkreuz des Schrankes!

#### Übergabe und Reinigung der Küche.

Übergeben Sie dem Kunden die Montageanleitung und alle „Pflege- und Bedienungsanleitungen“ für die Küche und die aller Elektrogeräte. Weisen Sie den Kunden darauf hin, alle Pflege- und Bedienungsanleitungen vor dem ersten Gebrauch zu lesen und sie stets zu beachten.

Nach Beendigung der Montage ist die Küche besenrein zu übergeben. Entfernen Sie gründlich alle Sägespäne sowie feststehenden Schmutz mit Hilfe eines geeigneten Reinigers.

### GB

In order to avoid damage during transport, remove the packaging - without using sharp tools - **only in the customer's home.**

Furthermore, heavy furniture or electrical appliances should always be carried by two people! Do not transport corner base units by the unit bearing cross! It will be displaced or broken.

#### Handing over and cleaning of the finished kitchen.

Handing over and cleaning the kitchen. Issue the customer with the installation instructions and all "care and operating instructions" for the kitchen and for all electrical appliances. Instruct the customer to read all care and operating instructions before first use and to follow them at all times.

Once installation is complete, the kitchen must be delivered in a clean condition. Thoroughly remove all sawdust and adherent soiling with the aid of a suitable cleaner.

### FR

Afin d'éviter que des détériorations surviennent pendant le transport, n'enlevez l'emballage - sans utiliser d'outils coupants - **que lorsque vous êtes chez le client.**

En outre, les meubles lourds ou bien les appareils électroménagers doivent toujours être portés à deux! Ne transportez pas les armoires basses d'angle en les saisissant par la croix de stockage!

#### Nettoyage et remise de la cuisine.

Remise et nettoyage de la cuisine. Veuillez remettre au client la notice de montage et tous les « Conseils d'entretien et instructions de service » pour la cuisine et l'électroménager. Veuillez attirer l'attention du client sur le fait qu'il est tenu de lire et de toujours respecter tous les conseils d'entretien et instructions de service avant la première utilisation. A l'issue du montage, la cuisine doit être remise balayée parfaitement. Otez soigneusement toute la sciure, ainsi que la saleté incrustée à l'aide d'un produit de nettoyage approprié.

### NL

Om beschadigingen tijdens het transport te voorkomen, dient de verpakking pas **in de woning van de klant** te worden verwijderd - zonder scherp gereedschap.

Verder dienen zware meubelen of elektrische apparaten altijd door twee personen te worden gedragen! Transporteer hoekonderkasten niet aan het lagerkruis van de kast!

#### Oplevering en reiniging van de keuken.

Oplevering en reiniging van de keuken. Overhandig de montagehandleiding en alle 'Onderhouds- en bedieningshandleidingen' voor de keuken en van alle elektrische apparaten aan de klant. Wijs uw klant erop dat hij alle onderhouds- en bedieningshandleidingen voor het eerste gebruik dient door te lezen en deze altijd moet naleven.

Na beëindiging van de montage moet de keuken bezemschoon worden opgeleverd. Alle zaagselresten dienen te worden verwijderd, evenals vastzittende verontreinigingen, met behulp van een geschikt reinigingsmiddel.

### ES

Para evitar daños durante el transporte, quite el embalaje una vez **en casa del cliente sin usar herramientas afiladas.**

¡Además, los muebles pesados o los aparatos eléctricos deben ser transportados por dos personas! ¡No coger los armarios bajos angulares

#### Entrega y limpieza de la cocina

Entrega y limpieza de la cocina. Entréguele al cliente las Instrucciones de montaje y todas las "Instrucciones de cuidado y manejo" de la cocina y las de todos los electrodomésticos. Advierta al cliente de que se han de leer y acatar todas las instrucciones de cuidado y manejo antes del primer uso.

Al finalizar la instalación se debe entregar la cocina totalmente limpia. Retire a conciencia todos los restos de serrín así como la suciedad incrustada con ayuda de un producto de limpieza adecuado.

DE - Werkzeuge / GB - Tools / FR - Outils / NL - Gereedschap / ES - Herramientas

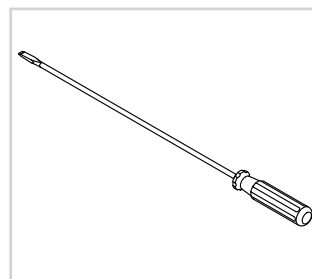
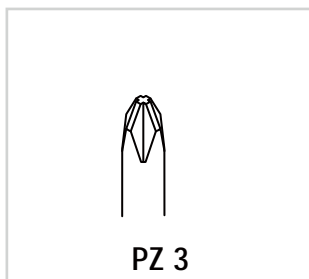
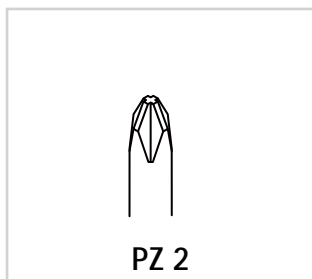
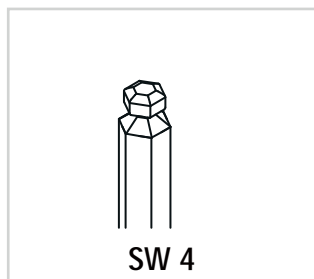
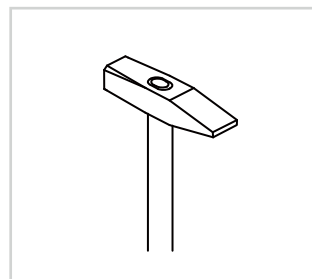
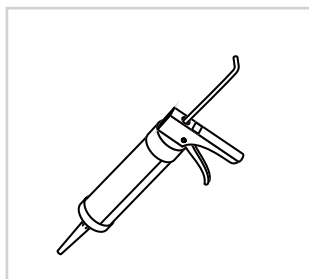
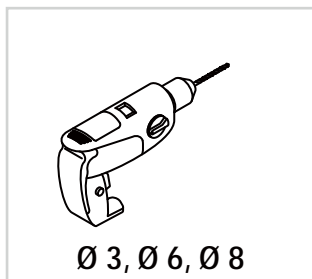
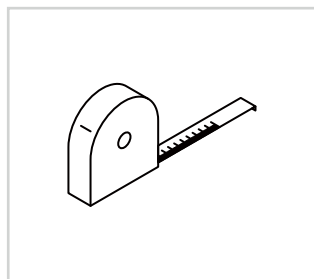
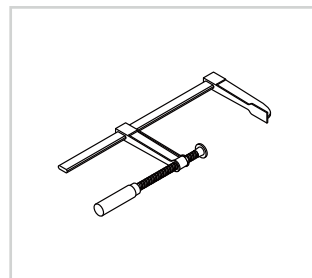
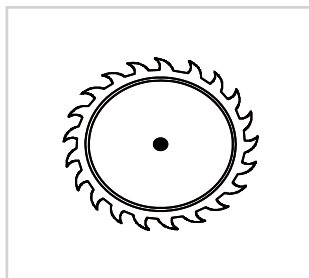
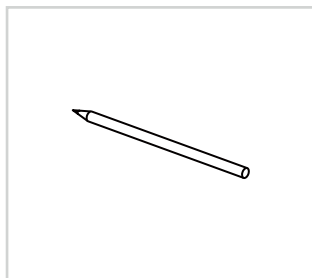
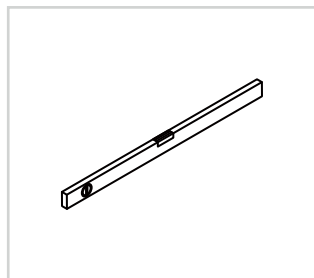

DE - Erste Schritte / GB - First steps / FR - Première étape / NL - Eerste stap / ES - Primeros pasos

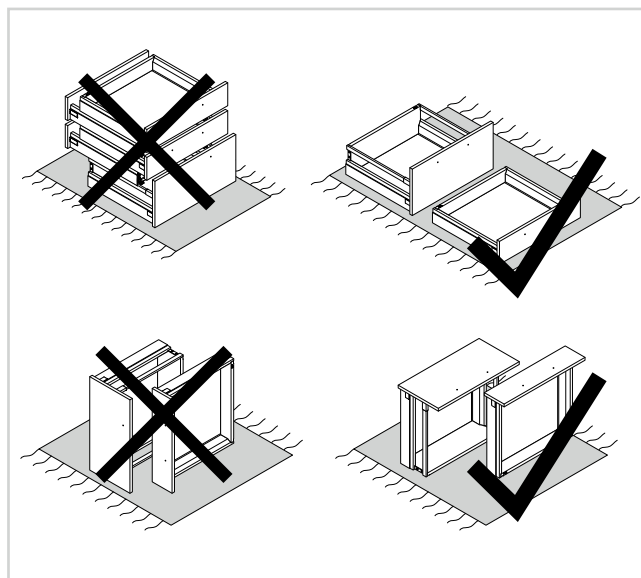
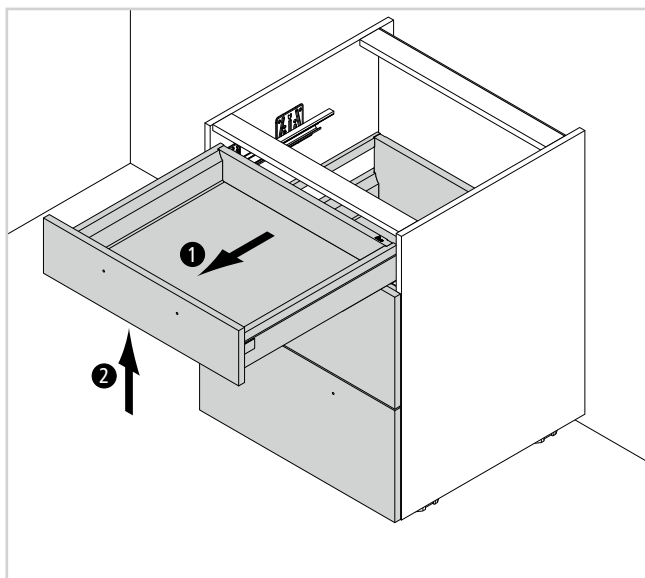
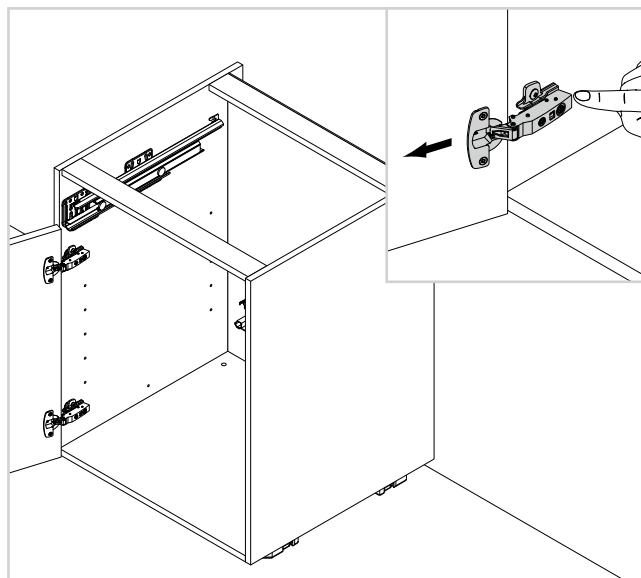
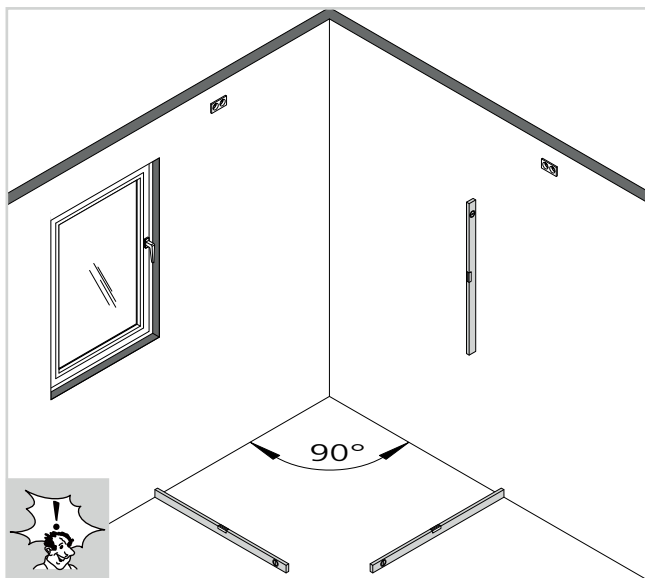

DE - SockelfüÙe / GB - Plinth feet / FR - Pieds de socle / NL - Plintvoeten / ES - Patas de zócalo

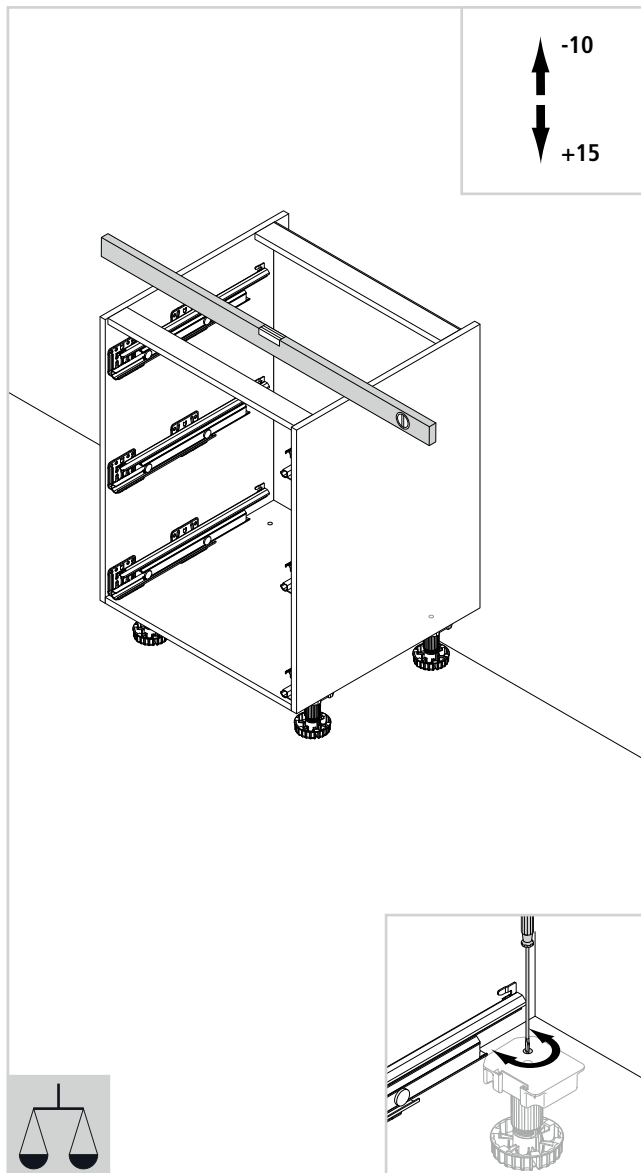
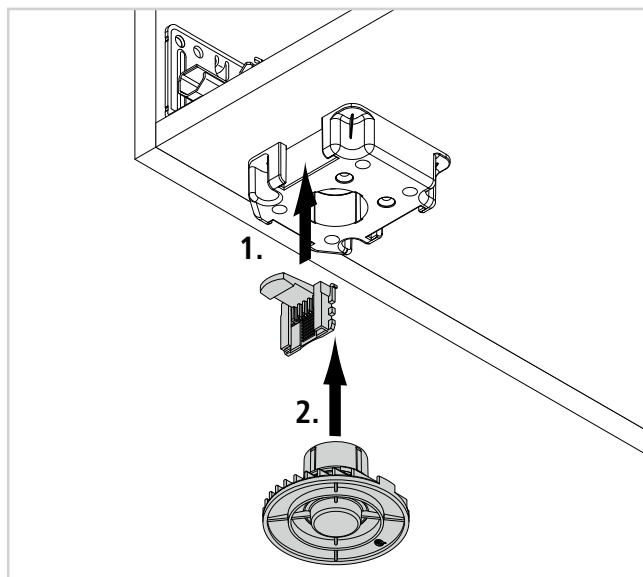
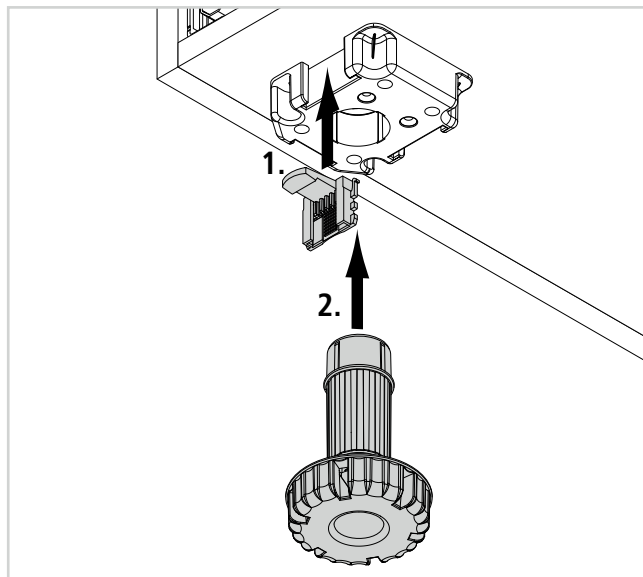

DE - Sockelfuß-Adapter 10 mm / GB - Plinth foot adapter 10 mm / FR - Adaptateur de pied de socle 10 mm / NL - Plintvoet-adapter 10 mm / ES - Base para la pata de zócalo 10 mm

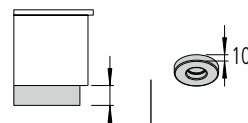
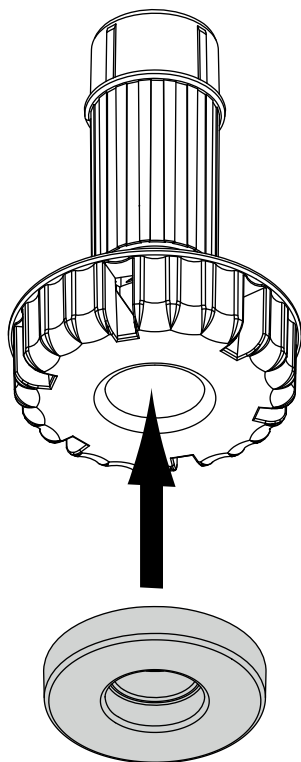

40	
50	
60	
70	
80	
90	
100	1
110	2
120	-
130	1
140	2
150	-
160	1
170	-
180	1
190	2
200	-
210	1
220	2
230 - 300	-





DE - Korpus- / Wangenverbindung / GB - Connecting carcasses / side panels / FR - Assemblage corps et joue / NL - Korpus-/stollenwandverbinding / ES - Unión de armazones / costados

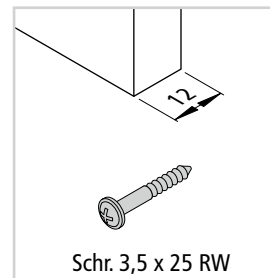
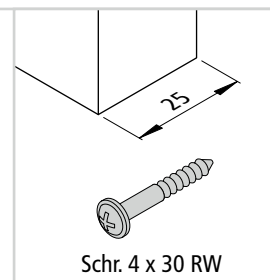
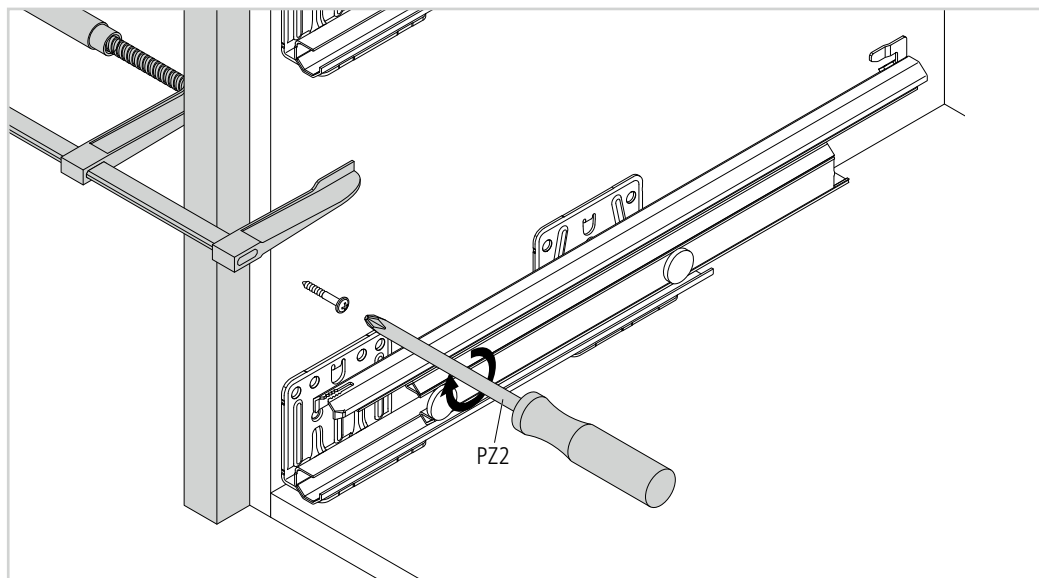
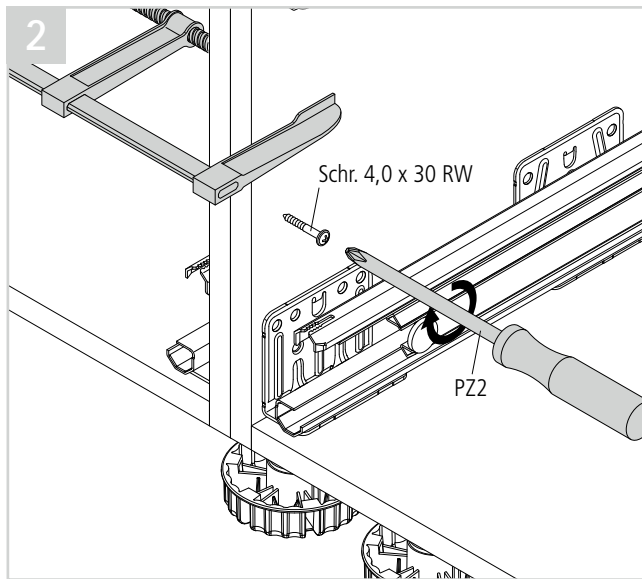
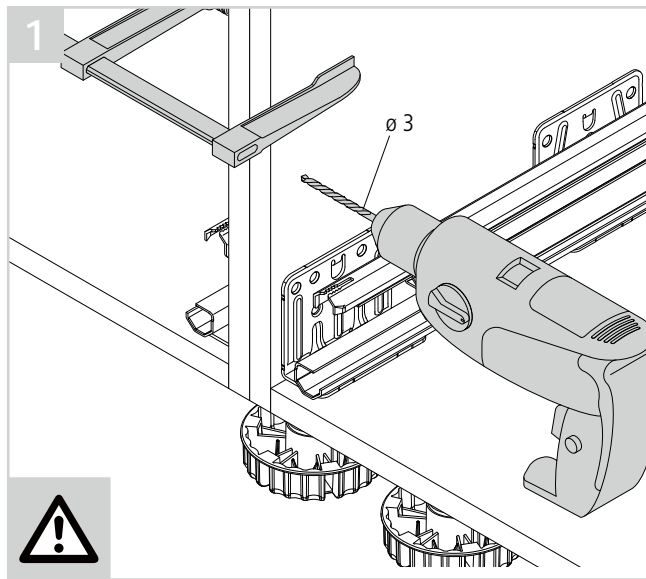

DE - Stellfuß - Befestigung / GB - Adjustment foot - fixing / FR - Pied - Fixation / NL - Stelpoot - bevestiging / ES - Fijación patas de ajuste

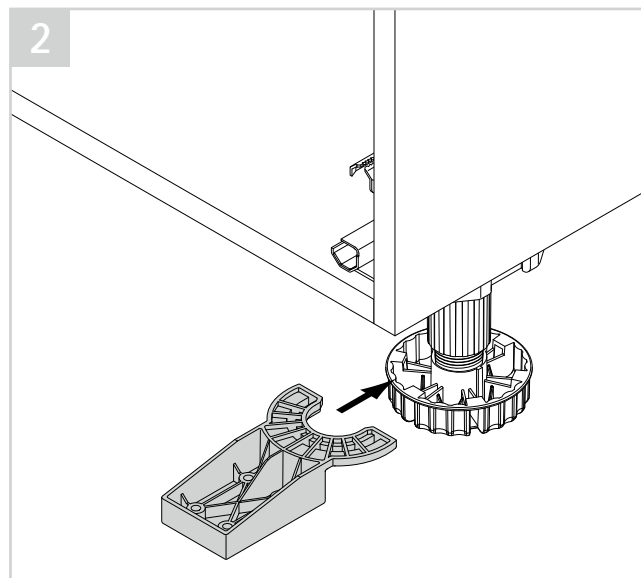
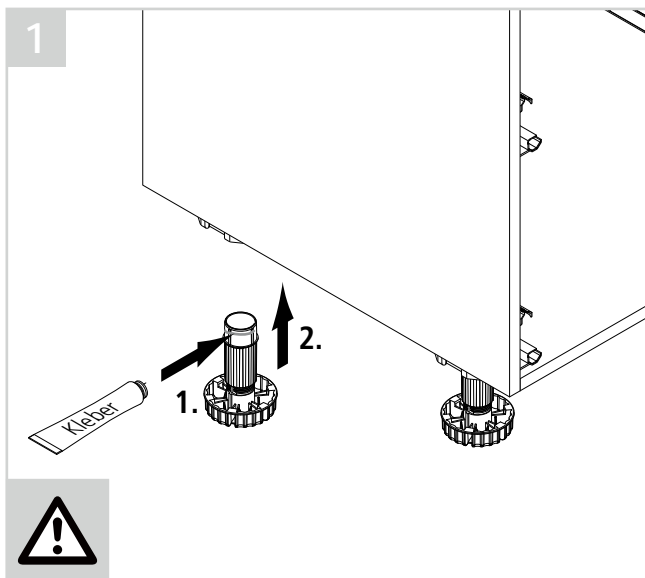
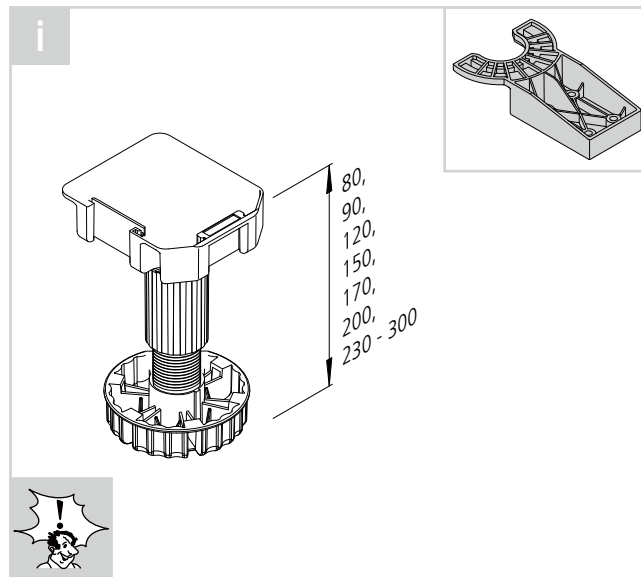
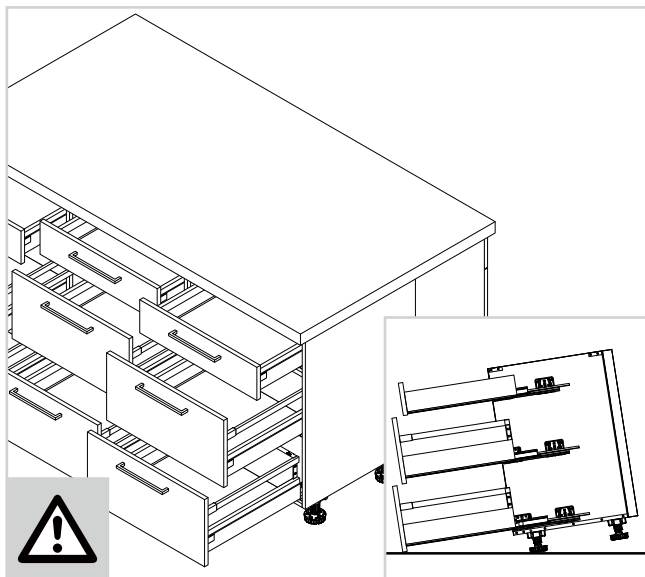

DE - Stellfuß - Befestigung / GB - Adjustment foot - fixing / FR - Pied - Fixation / NL - Stelpoot - bevestiging / ES - Fijación patas de ajuste

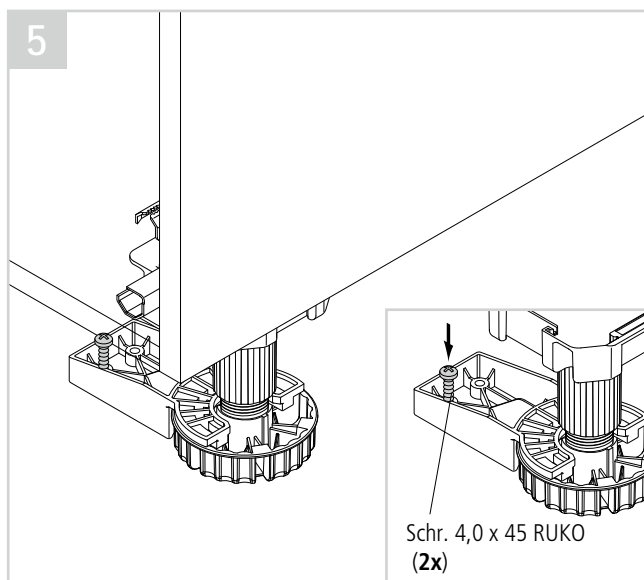
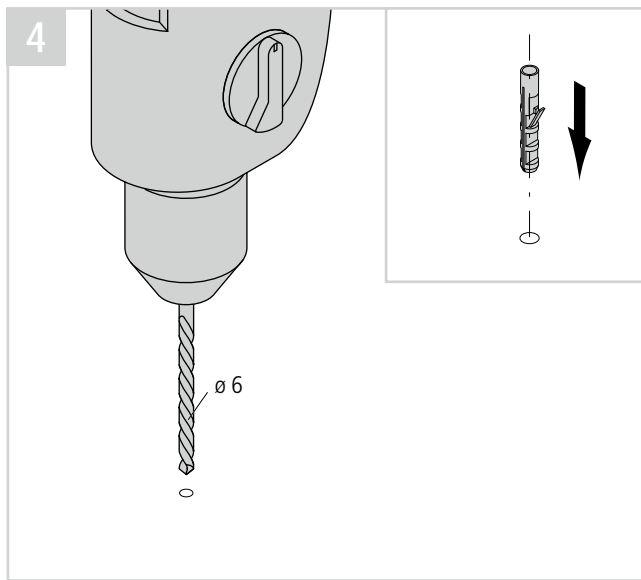
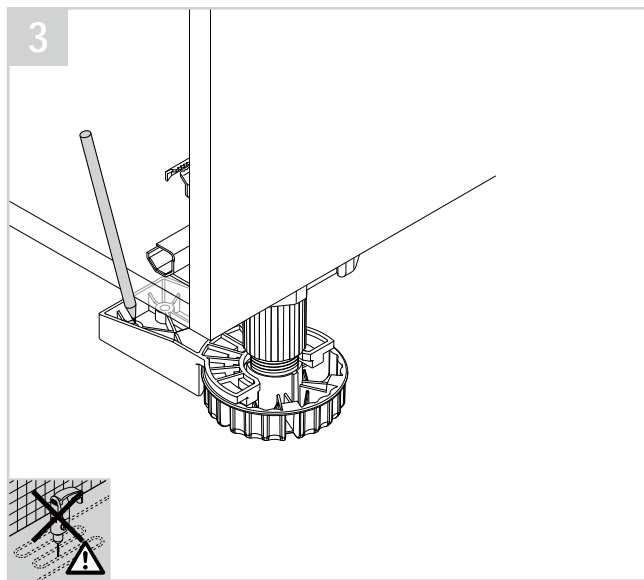

DE - Justierung Schubkasten, Auszug / GB - Adjustment Drawer, Pull-out / FR - Ajustage Tiroir, Coulissant / NL - Afstelling Lade, Uitschuifelement / ES - Ajuste Cajones, Gavetas

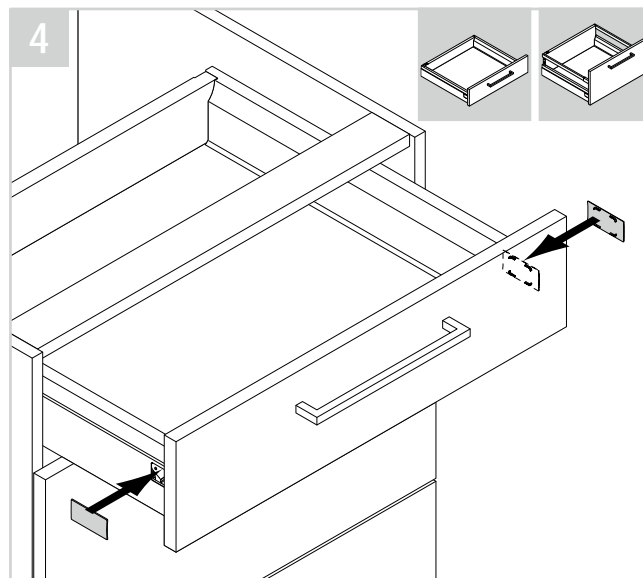
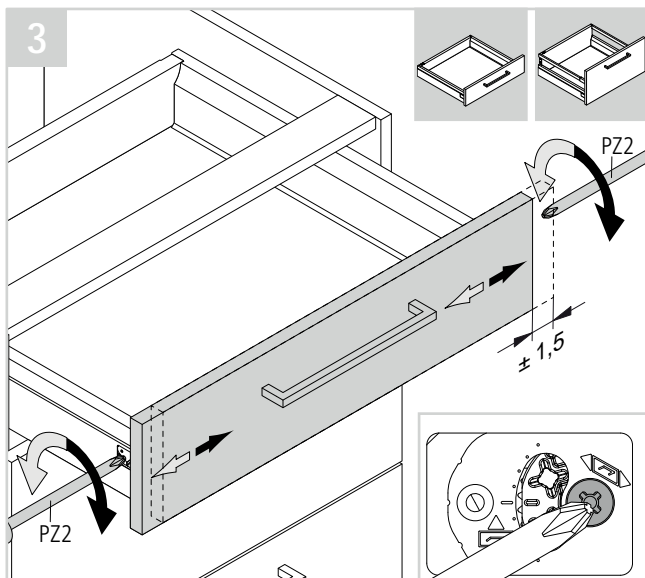
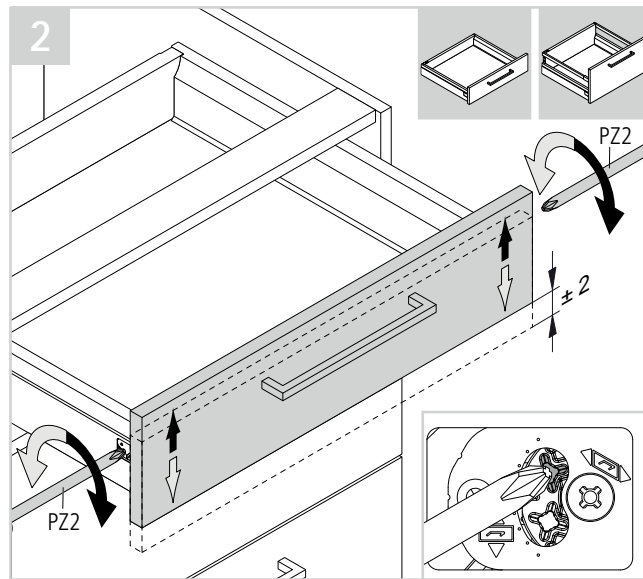
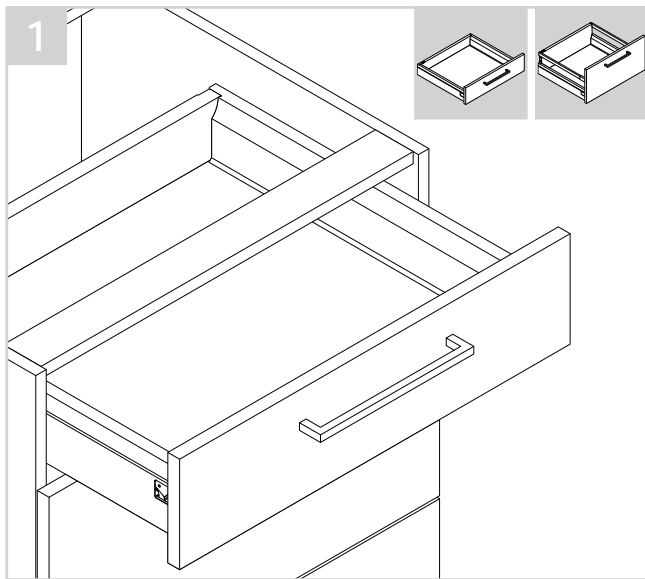

DE - Justierung Schubkasten, Auszug / GB - Adjustment Drawer, Pull-out / FR - Ajustage Tiroir, Coulissant / NL - Afstelling Lade, Uitschuifelement / ES - Ajuste Cajones, Gavetas

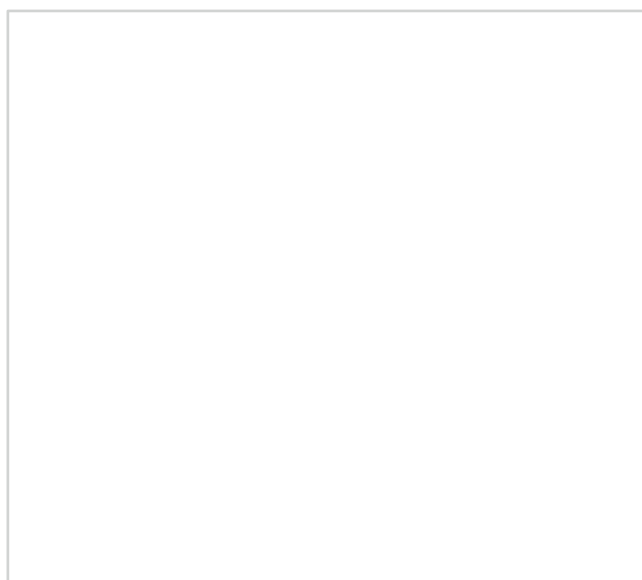
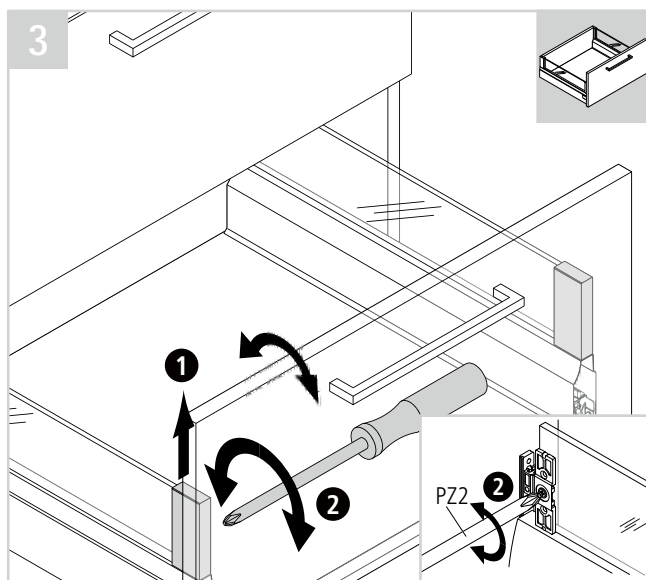
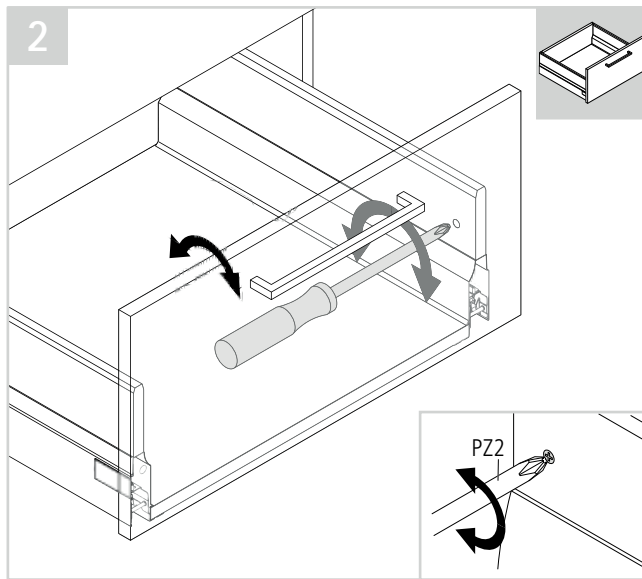
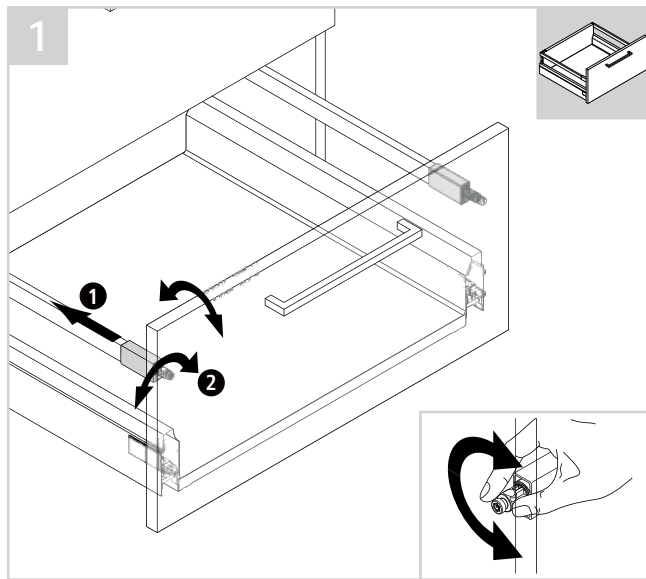

DE - Demontage Schubkasten, Auszug / GB - Removing Drawer, Pull-out / FR - Démontage Tiroir, Coulissant / NL - Demontage Lade, Uitschuifelement / ES - Desmontaje Cajones, Gavetas

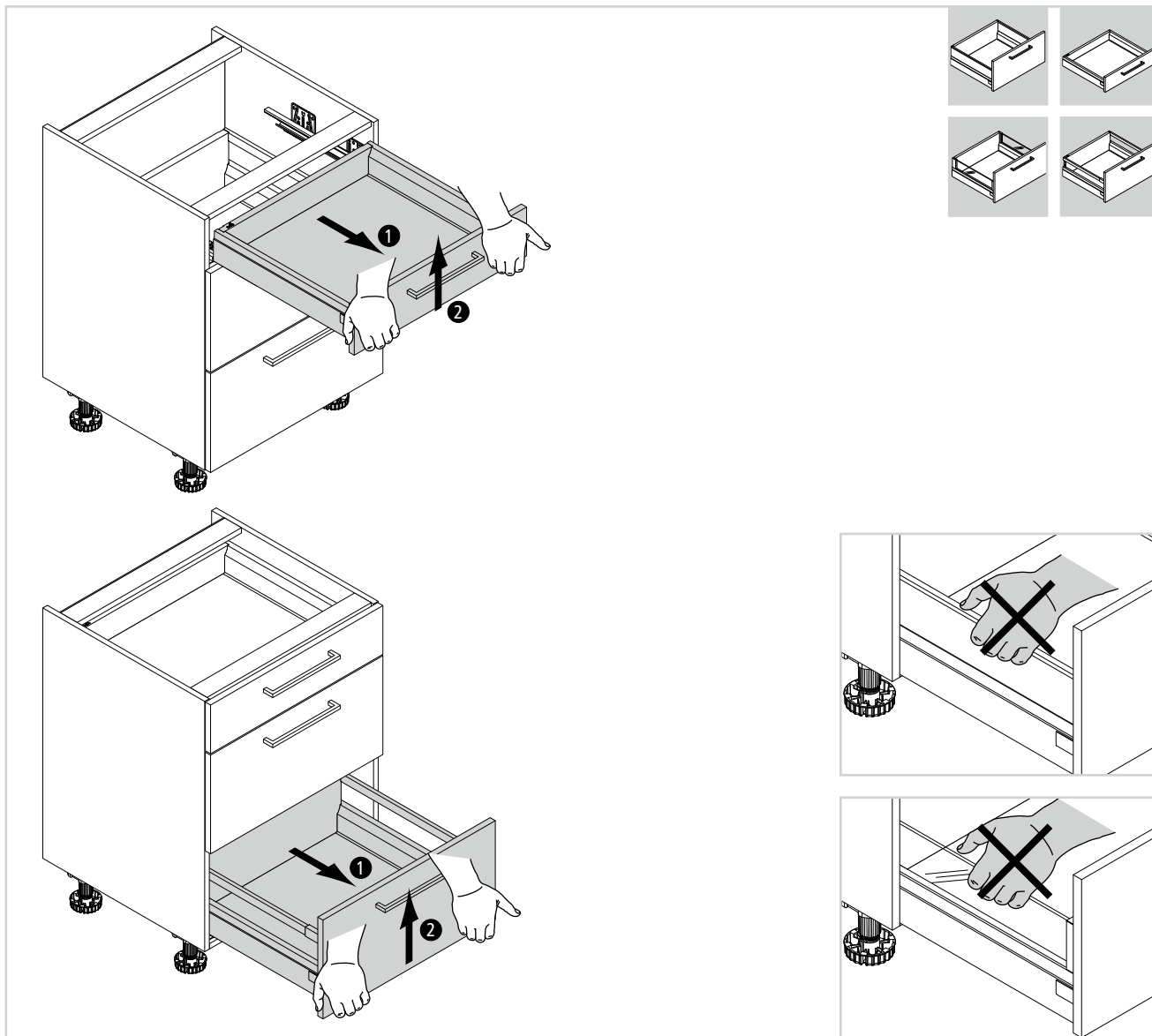

DE - Montage Schubkasten, Auszug / GB - Montage Drawer, Pull-out / FR - Montage Tiroir, Coulissant / NL - Montage Lade, Uitschuifelement / ES - Montaje Cajones, Gavetas

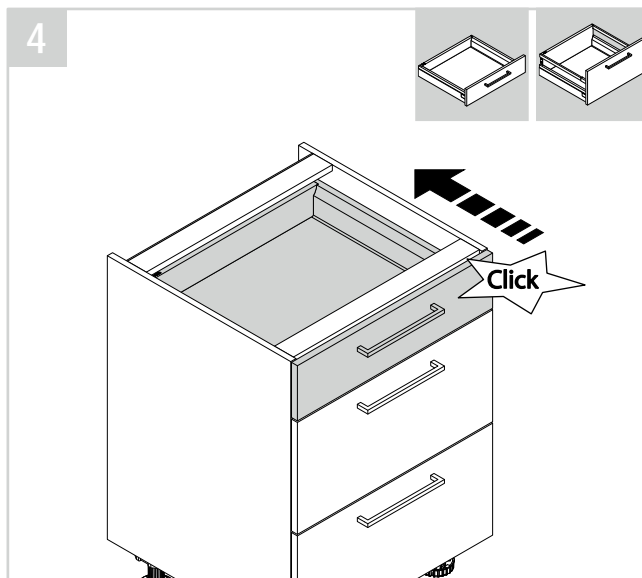
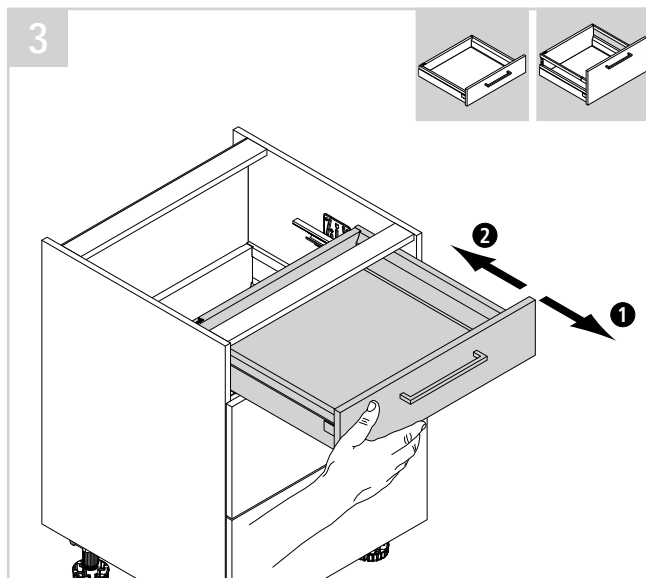
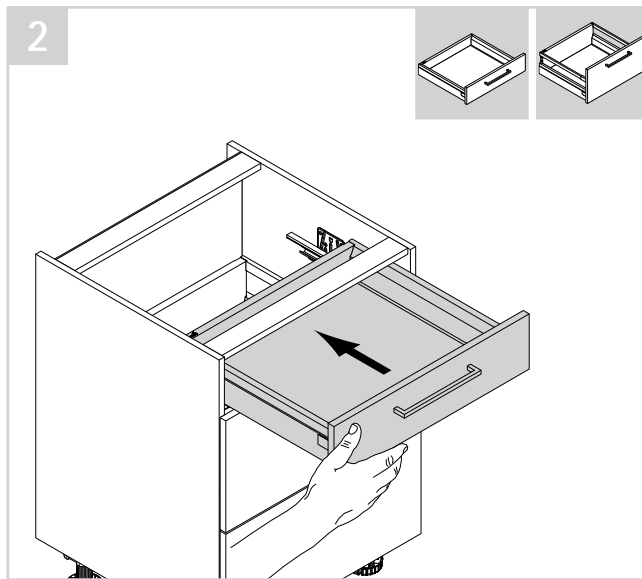
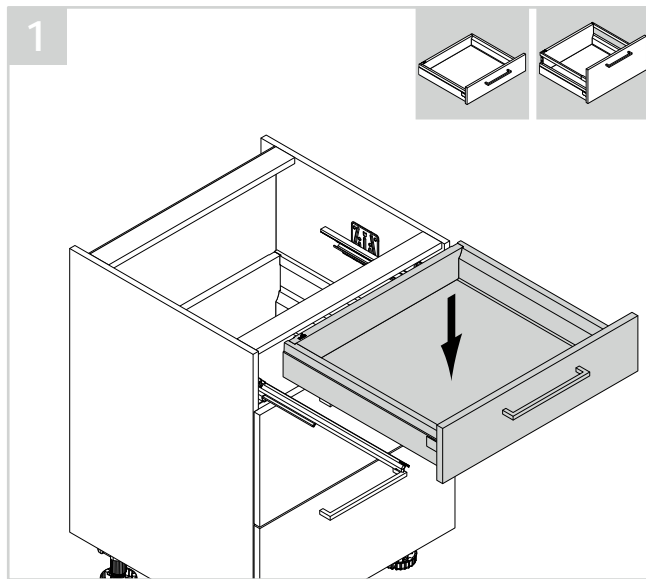

DE - Demontage Frontblende / GB - Removing Front Filler / FR - Démontage façade / NL - Demontage frontblende / ES - Desmontaje frente fijo

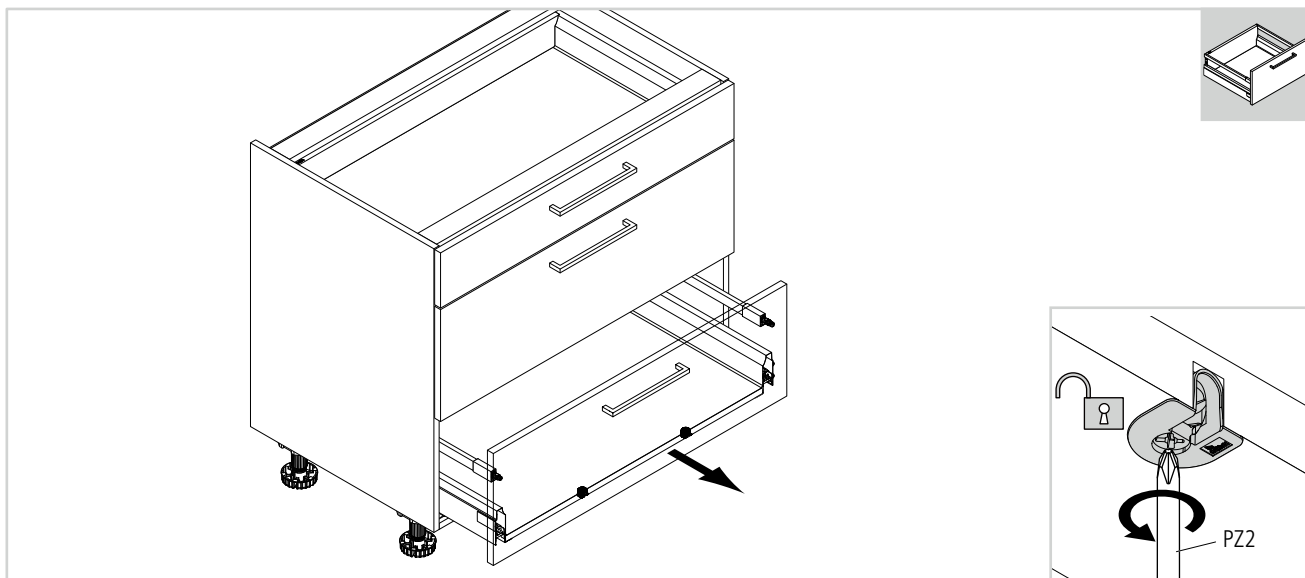
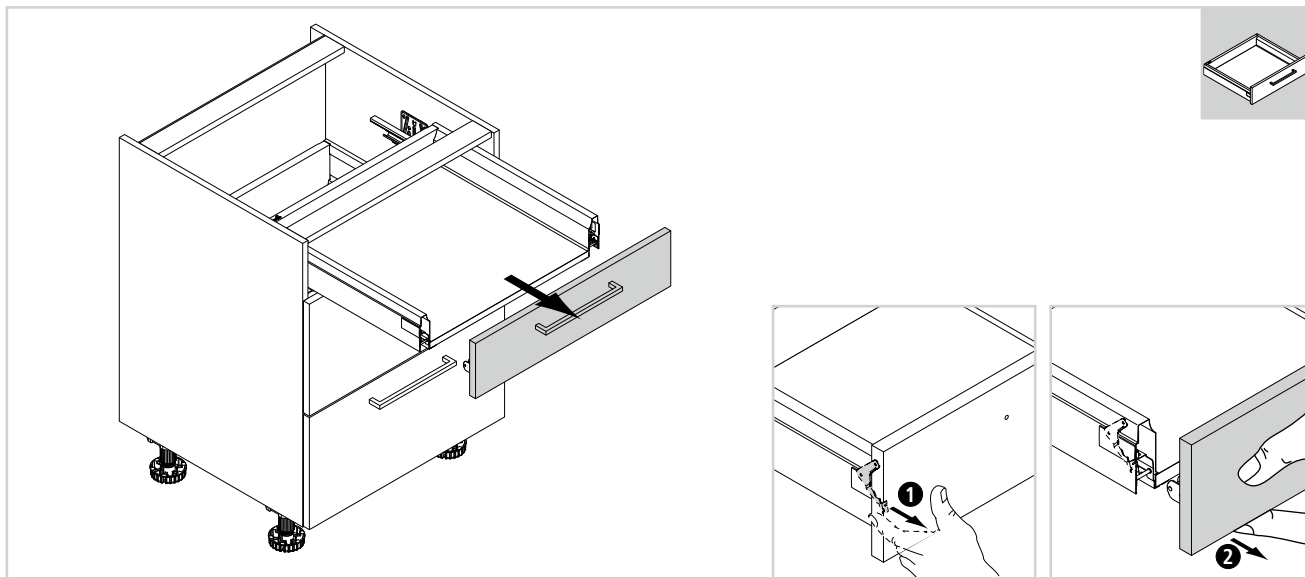



DE - Demontage Frontblende / GB - Removing Front Filler / FR - Démontage façade / NL - Demontage frontblende / ES - Desmontaje frente fijo

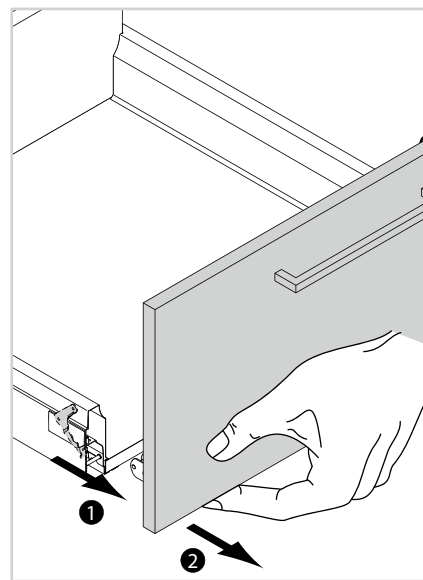
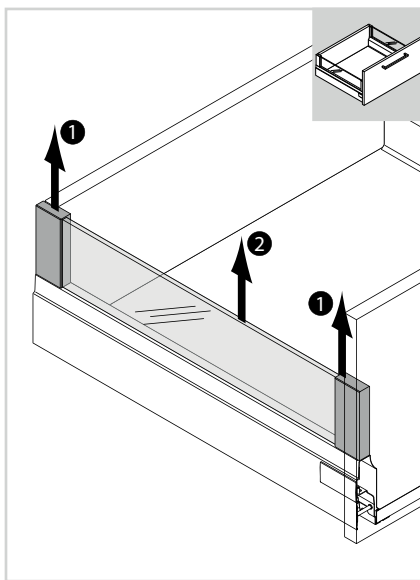
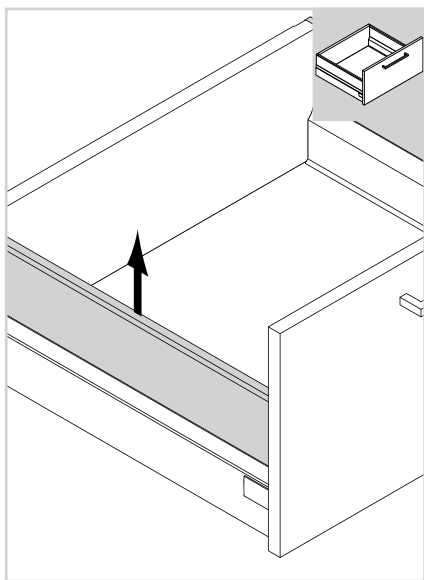
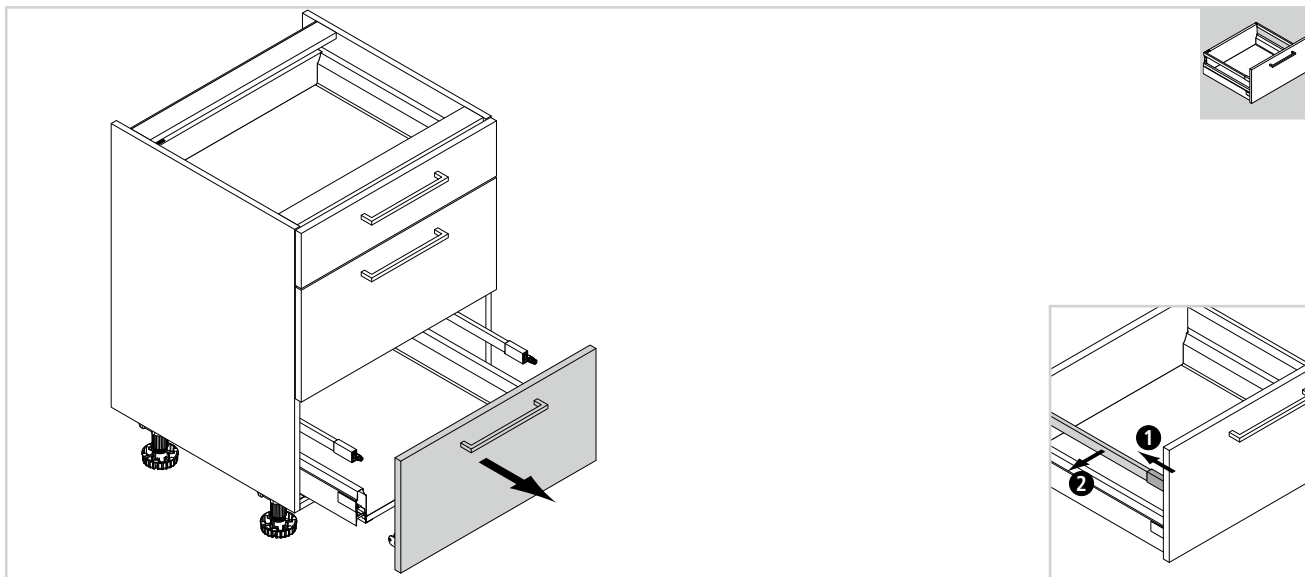

DE - Montage Frontblende / GB - Fitting Front Filler / FR - Montage façade / NL - Montage frontblende / ES - Montaje frente fijo

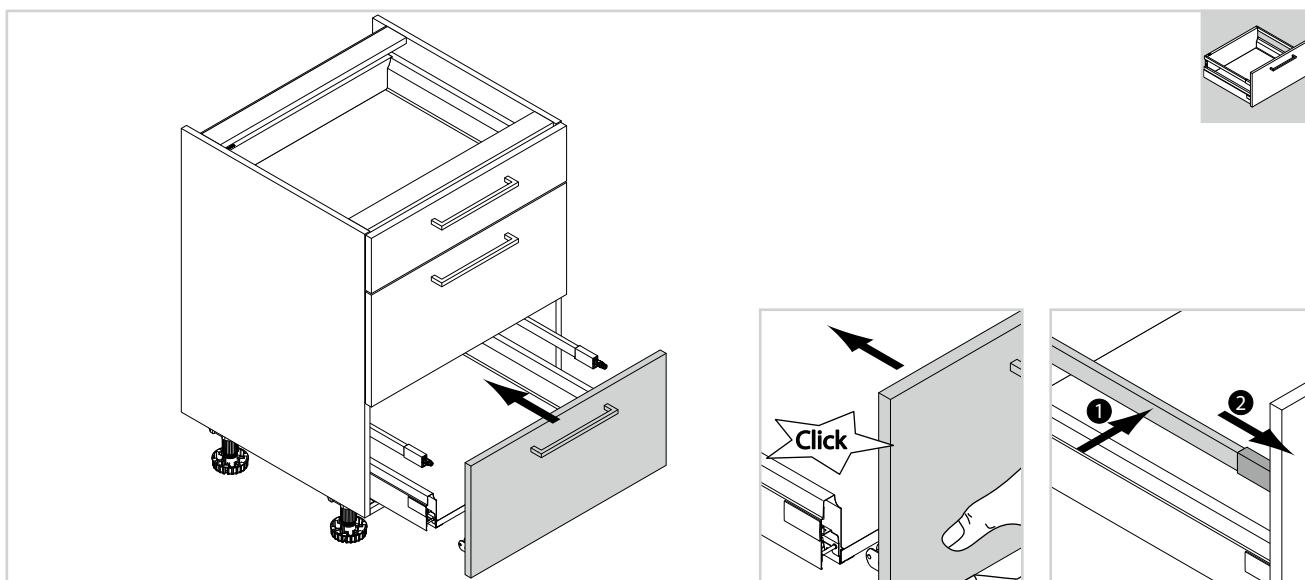
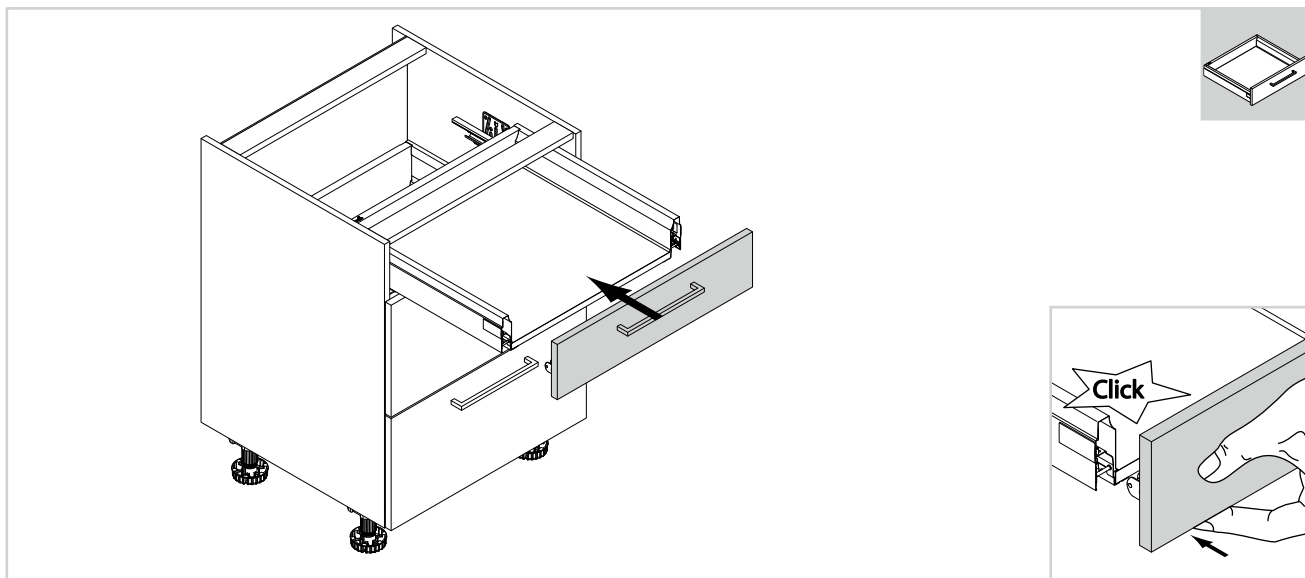

DE - Montage Frontblende / GB - Fitting Front Filler / FR - Montage façade / NL - Montage frontblende / ES - Montaje frente fijo

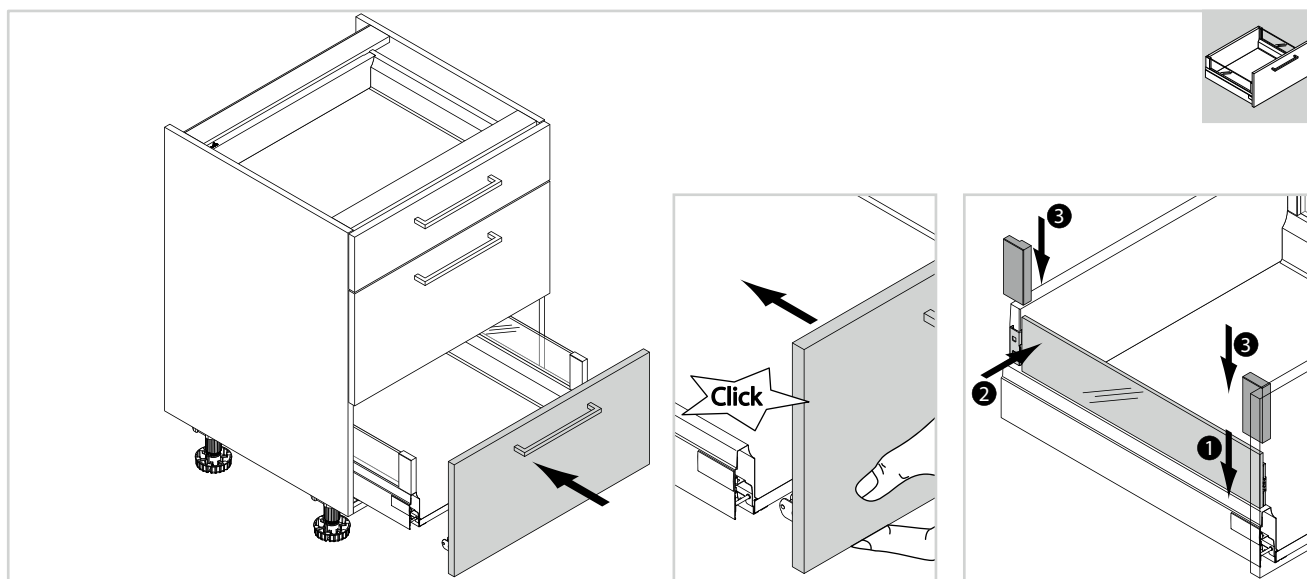
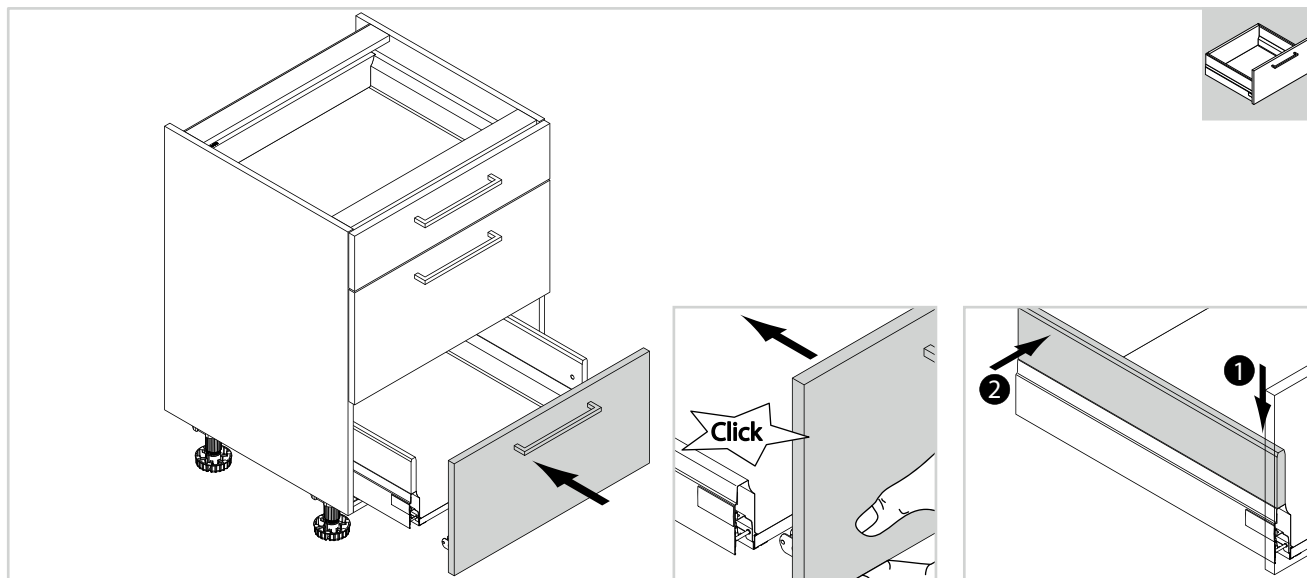

DE - Montage Frontblende / GB - Fitting Front Filler / FR - Montage façade / NL - Montage frontblende / ES - Montaje frente fijo

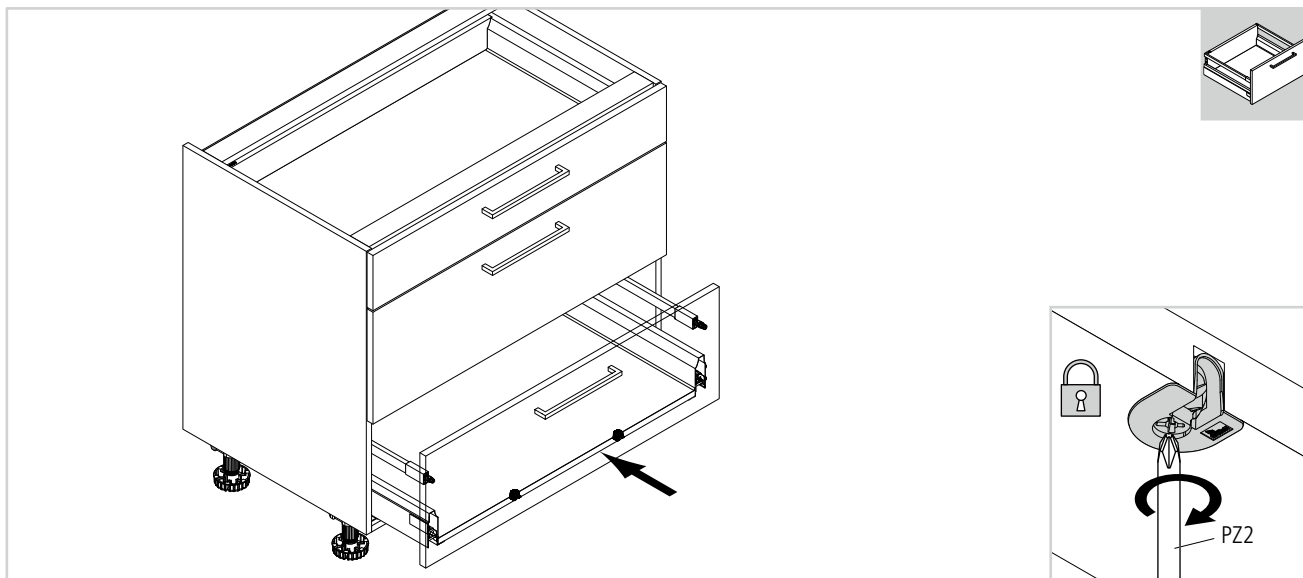

**DE** - Unterschranke  
**GB** - Base unit  
**FR** - Armoire basse

**NL** - Onderkast  
**ES** - Armarios bajos

30

DE - Unterschränke  
GB - Base unit  
FR - Armoire basse

NL - Onderkast  
ES - Armarios bajos

DE - Kippsicherung / GB - Anti-tipping device / FR - Sécurité anti-basculement / NL - Kantelbeveiliging / ES - Sistema de seguridad antivuelcos

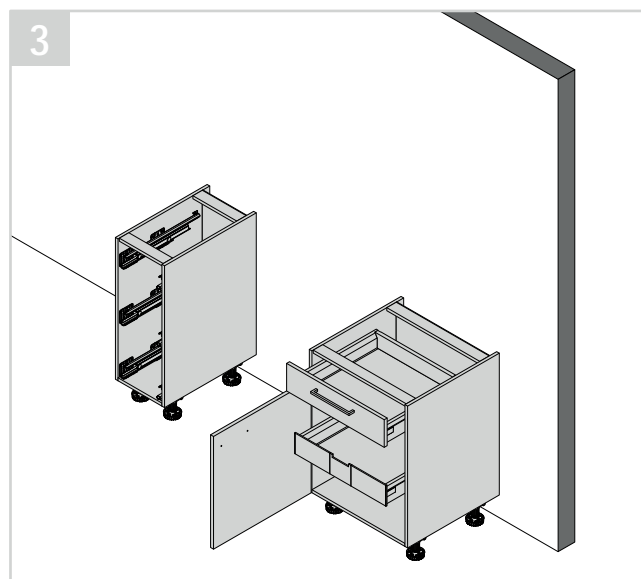
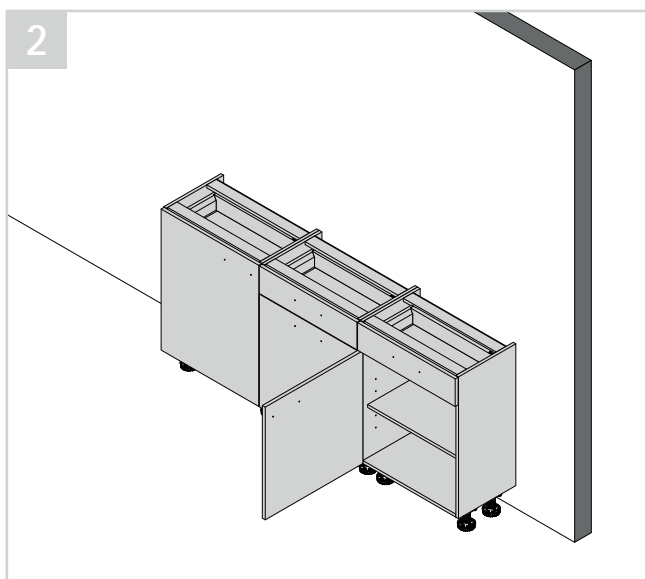
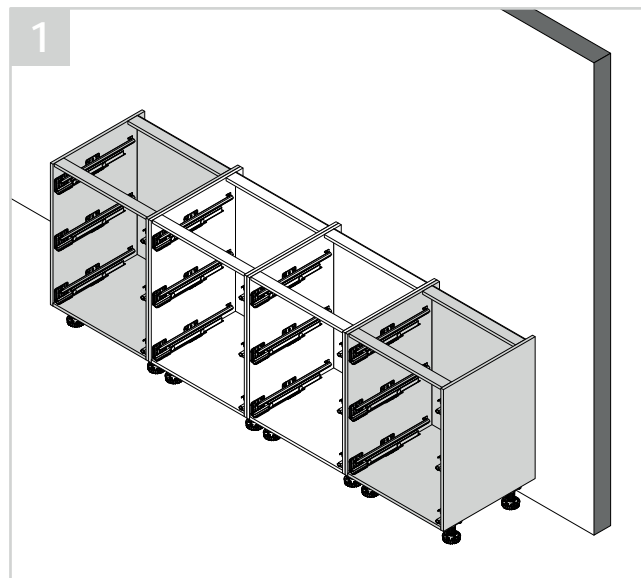
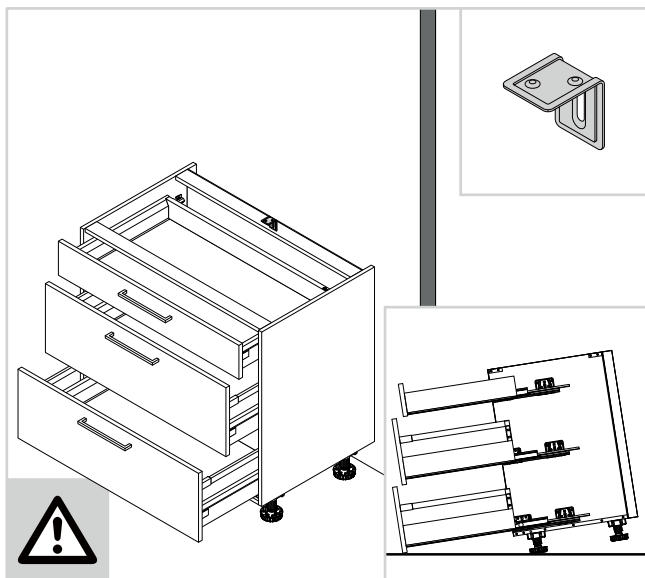

DE - Kippsicherung / GB - Anti-tipping device / FR - Sécurité anti-basculement / NL - Kantelbeveiliging / ES - Sistema de seguridad antivuelcos

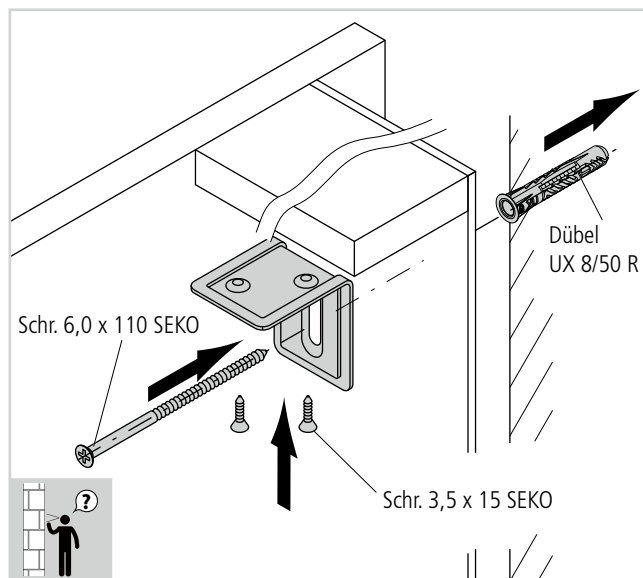
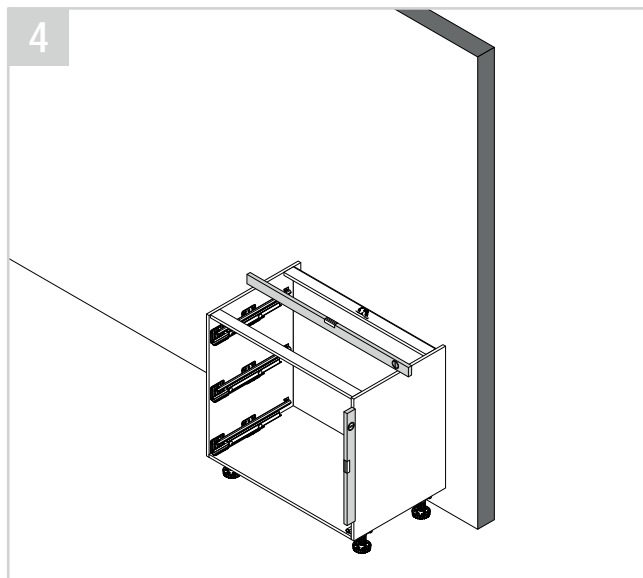

DE - Montagehinweise / GB - Installation advice / FR - Instructions de montage / NL - Montage-instructies / ES - Instrucciones de montaje

#### DE

Diese Arbeitsplatte wurde mit **aller Sorgfalt** gefertigt und ebenso sorgfältig verpackt.

Trotzdem bitten wir Sie, die Arbeitsplatte **vor der Montage** auf evtl. mögliche Fertigungsfehler bzw. Transportschäden zu untersuchen. Im Falle einer Beschädigung können Ansprüche über den Warenwert hinaus (z.B. für die Demontage der Arbeitsplatte) nicht anerkannt werden. **Beachten Sie weiterhin, dass die Arbeitsplatten im Bereich der Ausschnitte und Wandanschlüsse sorgfältig mit Silikon oder wasserfestem Leim abdichten sind. Bei Arbeitsplattenverbindungen folgendes beachten:**

- Stoßfuge vorab auf Passgenauigkeit überprüfen
- An den Stellen, an welchen kein Leim aus der Fuge hervorgetreten ist, kann Feuchtigkeit in die Arbeitsplatte eindringen. Daher geben Sie bitte nach 30 min eine erneute Leimraupe auf die Fuge und arbeiten den Leim sorgfältig ein.

**Bei Nichtbeachtung, keine Garantieansprüche! Für Wasserschäden übernehmen wir keine Garantieleistungen!**

#### GB

This worktop has been manufactured with **all due care** and attention and carefully packed.

However, we strongly recommend, that you inspect the worktop **before fitting**, for any possible manufacturing faults or transport damage. Claims for any damages exceeding the value of the goods (e.g. for the removal of the worktop) are not accepted.

**Please also note that worktops must be carefully sealed with silicone or a water-proof adhesive around cutouts and where they join in the wall. Please note the following for worktop joints:**

- Check worktops for accurate alignment and adjust as necessary.
- At those places, where the adhesive has not come out of the joint, moisture can be absorbed. So please after 30 min. apply another limegrub onto the joint and work in the glue carefully!

**If not observed any guarantee claims will be void! We do not accept any responsibility for water damages!**

#### FR

Ce plan de travail a été réalisé avec **une grande minutie** et emballé avec un soin extrême.

Malgré tout, nous vous prions d'examiner le plan de travail **avant de le monter**, afin de déceler d'éventuels vices de fabrication ou des détériorations dues au transport. En cas de dommage, aucune prétention dépassant la valeur du produit ne pourra être reconnue (par ex. pour le démontage du plan de travail).

**Veuillez, d'autre part, à parfaitement étanchéiser les plans de travail avec du silicone ou une colle étanche à l'eau sur tout le pourtour des découpes et au niveau des raccords muraux. Veuillez tenir compte par rapport aux plans de travail de:**

- Vérifier les mesures de joint avant l'assemblage des plans en les alignant.
- Aux endroits où la colle n'est pas ressortie du joint, l'humidité peut pénétrer dans le plan de travail. 30 min. plus tard vous devez appliquer la colle encore une fois sur l'assemblage. Merci d'étaler la colle soigneusement.

**En cas de non-observation, la garantie s'annule! Nous n'assurons aucune garantie pour les dégâts des eaux!**

#### NL

Dit werkblad is met **grote zorgvuldigheid** vervaardigd en verpakt. Wij verzoeken u desondanks het werkblad **voor de montage** te onderzoeken of er eventueel mogelijke productiefouten of transportschade's aanwezig zijn. In geval van een beschadiging kunnen eisen groter dan de waarde van de goederen niet worden erkend. (bijvoorbeeld vergoeding voor het demonteren van het werkblad).

**Wilt u er notitie van nemen dat de werkbladen op de plaatsen waar uitsparingen en de aansluitingen aan de muren zijn, goed met siliconen of lijm moeten worden afgedicht. Bij werkbladnaden (verbindingen) het volgende in acht nemen:**

- De voegen vooraf controleren of zij passend zijn
- Op plaatsen waar geen lijm uit de voeg(en) naar buiten is getreden kan vochtigheid in het werkblad binnendringen. Wij adviseren u na 30 minuten een vernieuwde lijm laag op de koppelnaad aan te brengen. De op de koppelnaad aangebrachte lijm zorgvuldig in de koppelnaad verwerken.

**In geval van het niet in acht nemen van de bovenstaande montagevoorschriften, vervalt de aanspraak op garantie volledig. Inwerking van vocht valt buiten onze garantie bepalingen.**

#### ES

Esta encimera ha sido fabricada con **sumo cuidado** y empaquetada del mismo modo. No obstante, le rogamos que examine la encimera **antes del montaje** para comprobar que no haya posibles fallos de fabricación o daños que hubieran podido ocasionarse durante el transporte. En caso de daño, no se admitirán pretensiones que sobrepasen el valor de la mercancía (p. ej. por el desmontaje de la encimera).

**En adelante, tenga en cuenta que las encimeras deberán sellarse cuidadosamente con silicona o con cola resistente al agua en la zona de las secciones y las conexiones de pared. Para las uniones de las encimeras, tenga en cuenta lo siguiente:**

- Compruebe en primer lugar la precisión de ajuste de la junta (poner una al lado de otra).
- Por los puntos en los que no sobresalga cola de la fuga, puede entrar humedad en la encimera. Por ello, aplique en la junta una nueva capa de cola abundante pasados 30 minutos y extiéndala cuidadosamente.

**En caso de inobservancia de este precepto, la garantía perderá su validez. La empresa no se hace responsable de los daños que pudieran producirse por el agua.**



DE - Arbeitsplatten 25 / 40 mm / GB - Worktops 25 / 40 mm / FR - Plans de travail 25 / 40 mm / NL - Werkbladen 25 / 40 mm / ES - Encimeras 25 / 40 mm

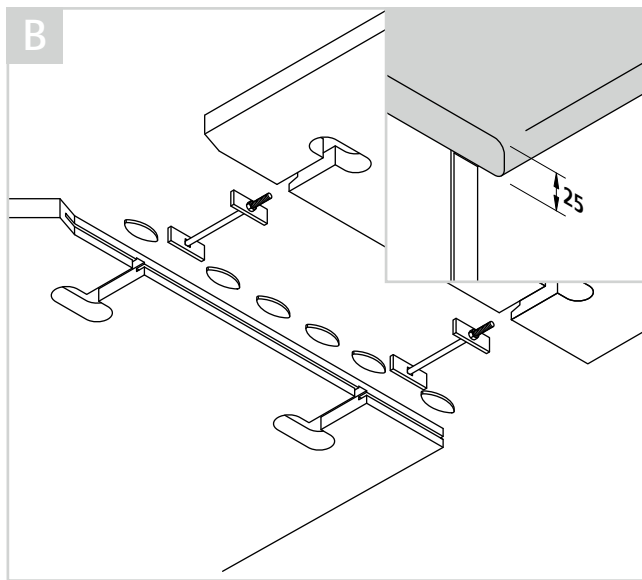
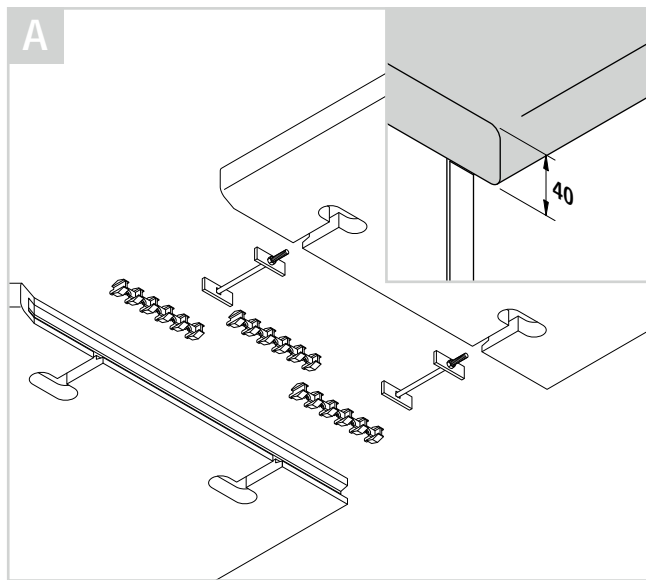

**A**

$\geq 300 - < 500$	2	1
$\geq 500 - \leq 600$	3	2
$> 600 - < 800$	4	2
$\geq 800 - < 1100$	5	3
$> 1100$	6	4

**1 | A | B**

DE - Arbeitsplatten 25 / 40 mm / GB - Worktops 25 / 40 mm / FR - Plans de travail 25 / 40 mm / NL - Werkbladen 25 / 40 mm /  
ES - Encimeras 25 / 40 mm

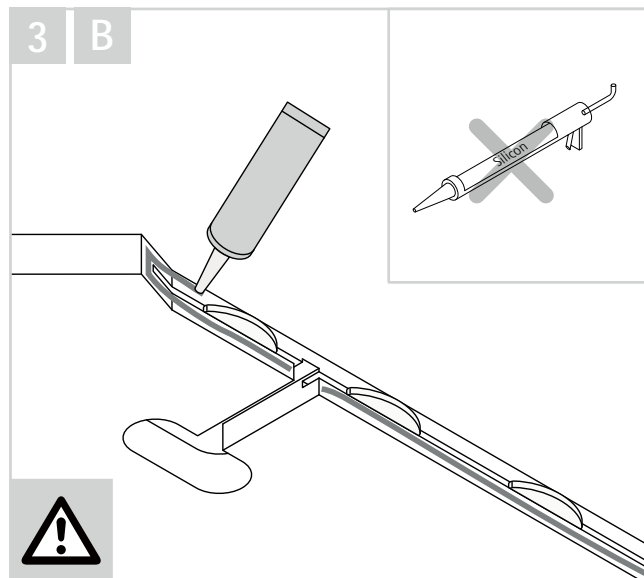
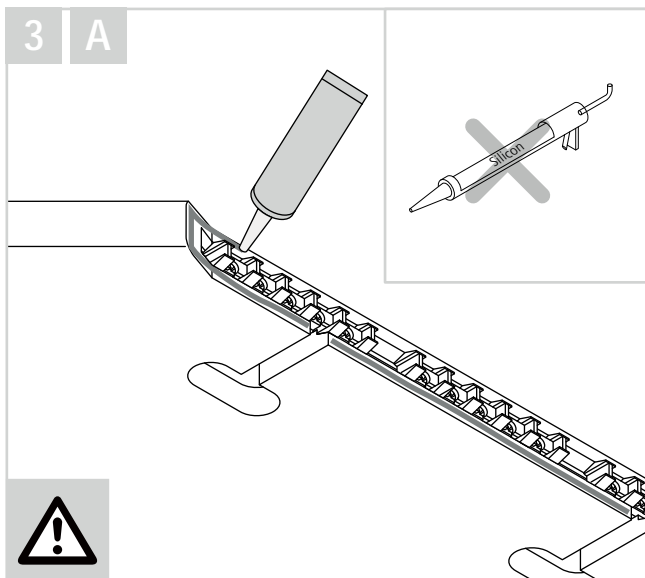
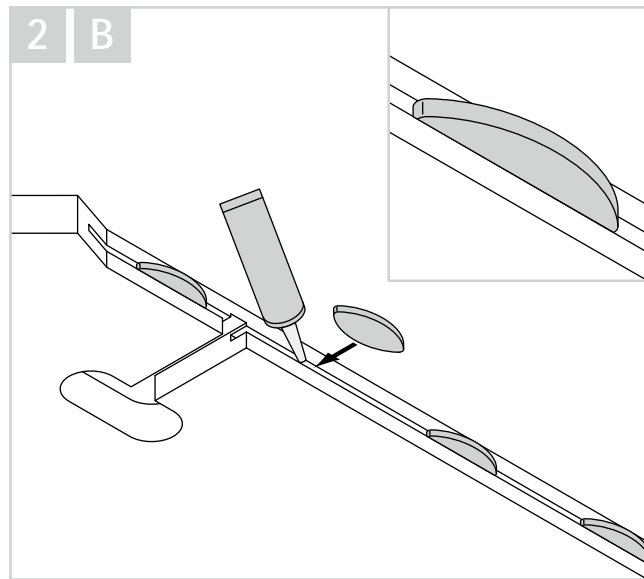
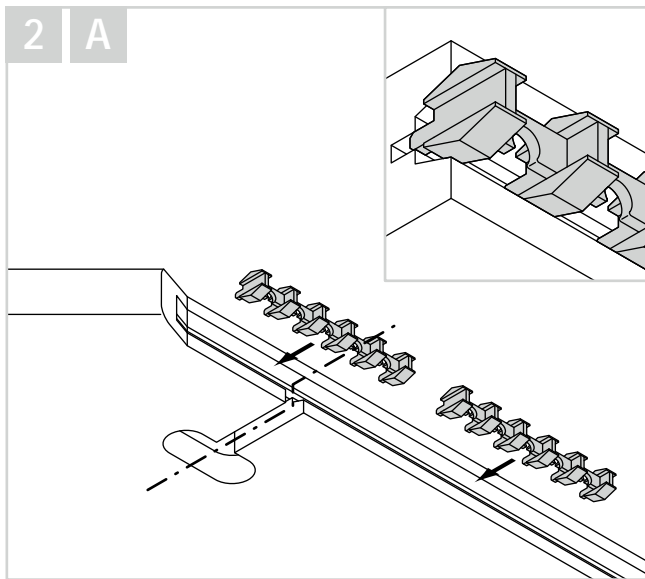

DE - Arbeitsplatten 25 / 40 mm / GB - Worktops 25 / 40 mm / FR - Plans de travail 25 / 40 mm / NL - Werkbladen 25 / 40 mm /  
ES - Encimeras 25 / 40 mm

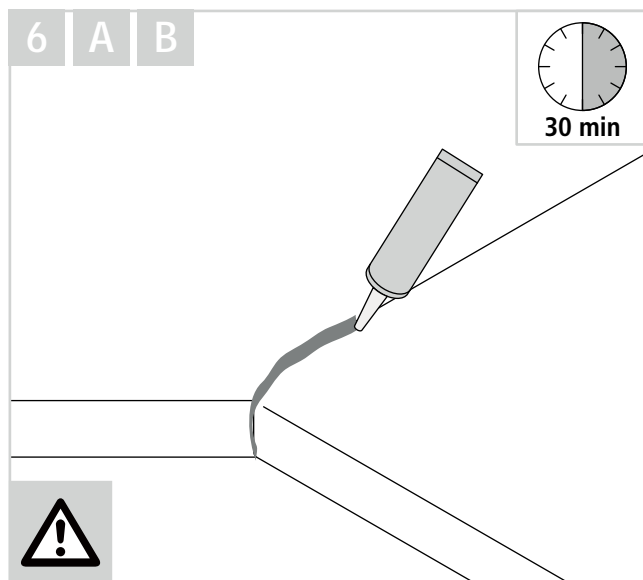
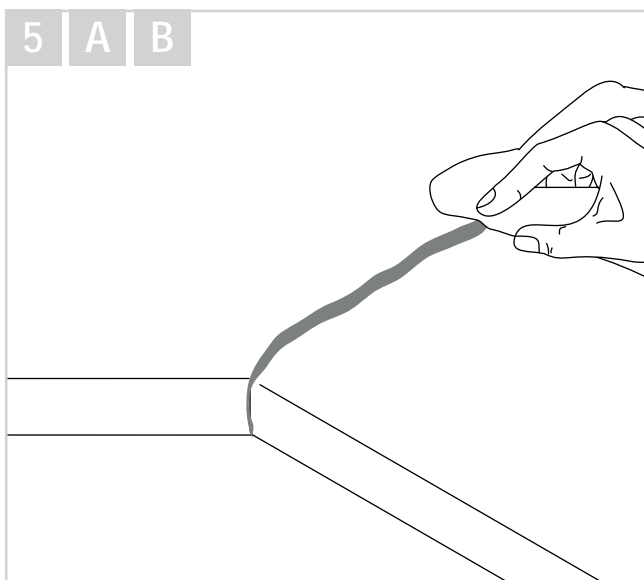
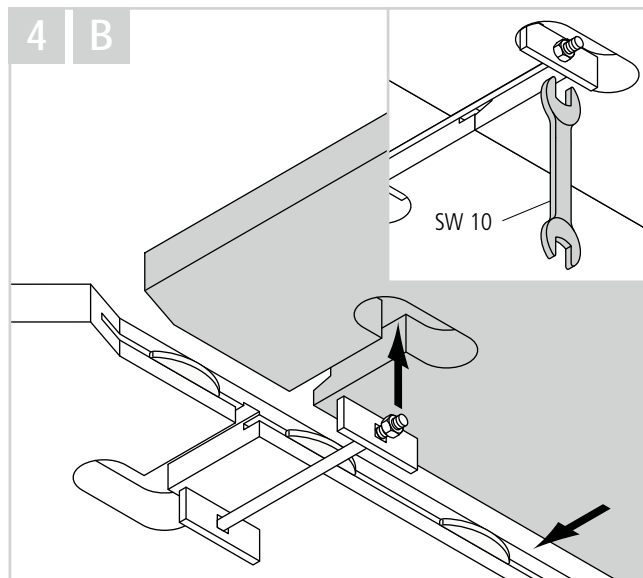
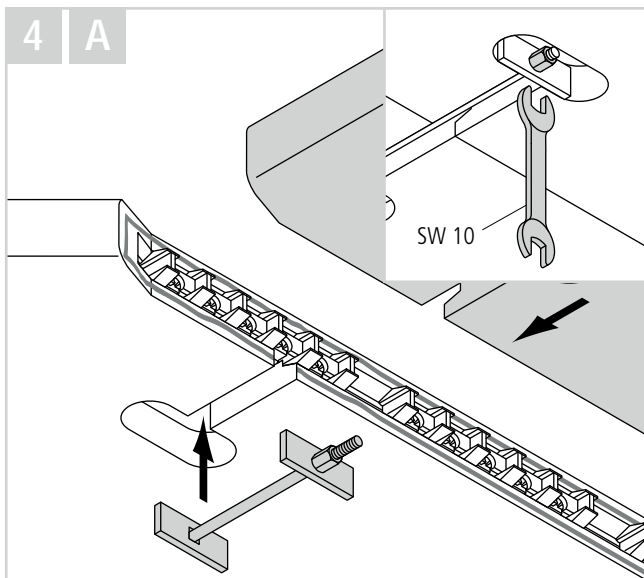

DE - Arbeitsplatten 25 / 40 mm / GB - Worktops 25 / 40 mm / FR - Plans de travail 25 / 40 mm / NL - Werkbladen 25 / 40 mm /  
ES - Encimeras 25 / 40 mm

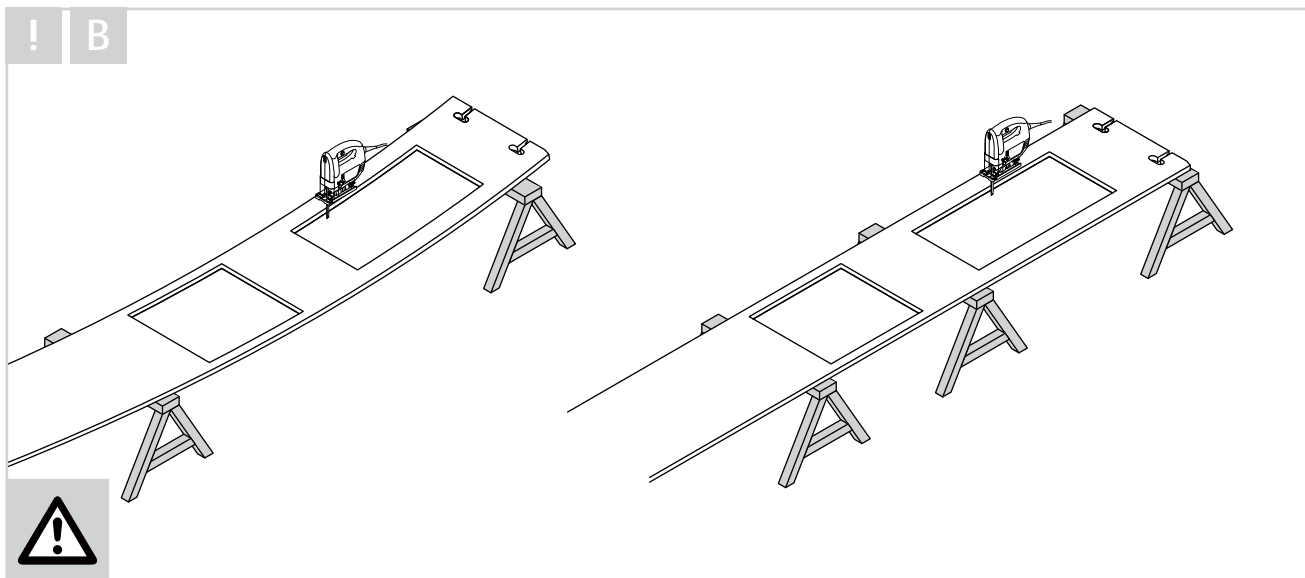
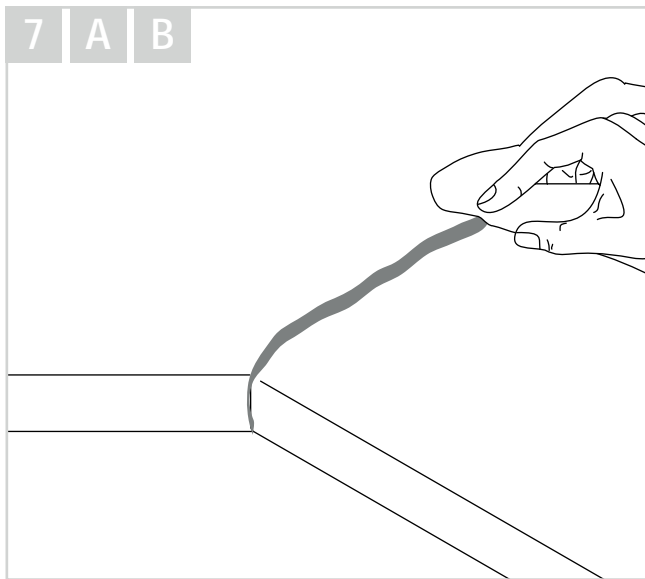

DE - Arbeitsplatten 25 / 40 mm / GB - Worktops 25 / 40 mm / FR - Plans de travail 25 / 40 mm / NL - Werkbladen 25 / 40 mm /  
ES - Encimeras 25 / 40 mm

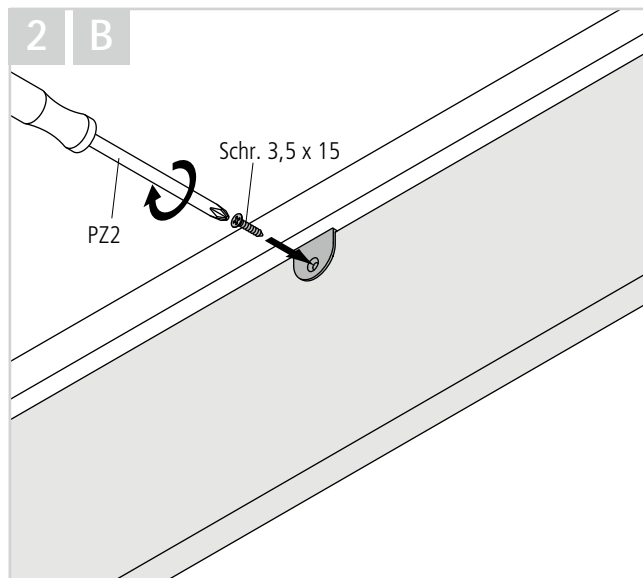
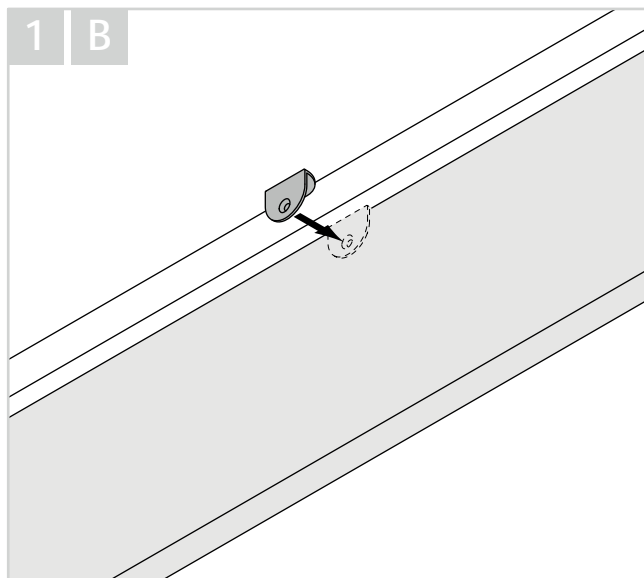
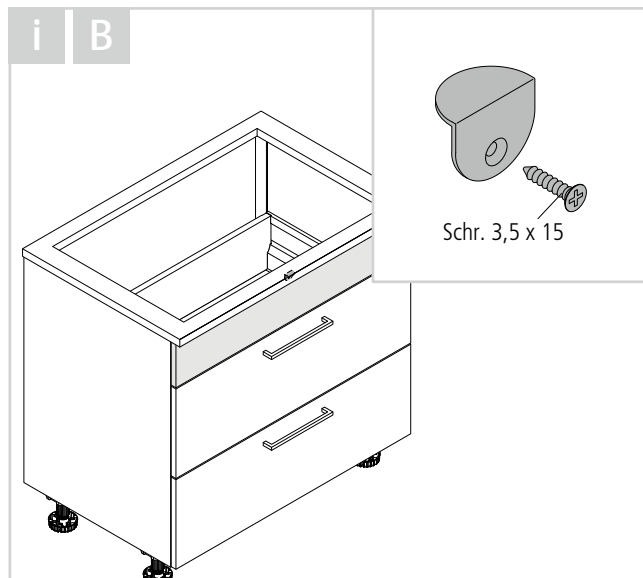
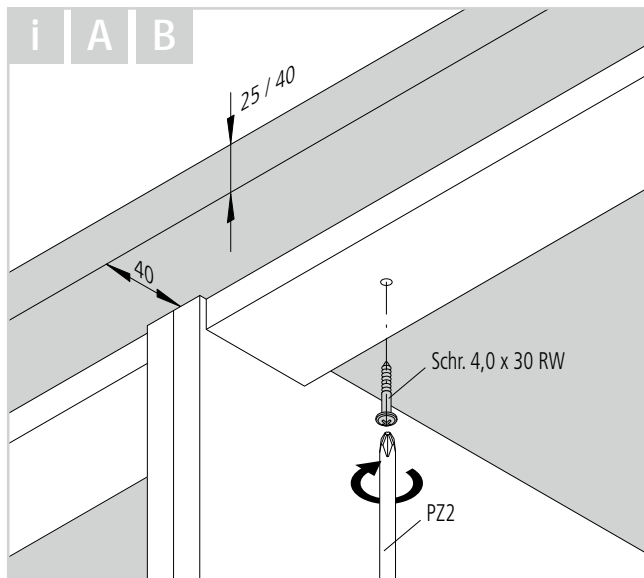

DE - Arbeitsplatten 25 / 40 mm / GB - Worktops 25 / 40 mm / FR - Plans de travail 25 / 40 mm / NL - Werkbladen 25 / 40 mm / ES - Encimeras 25 / 40 mm

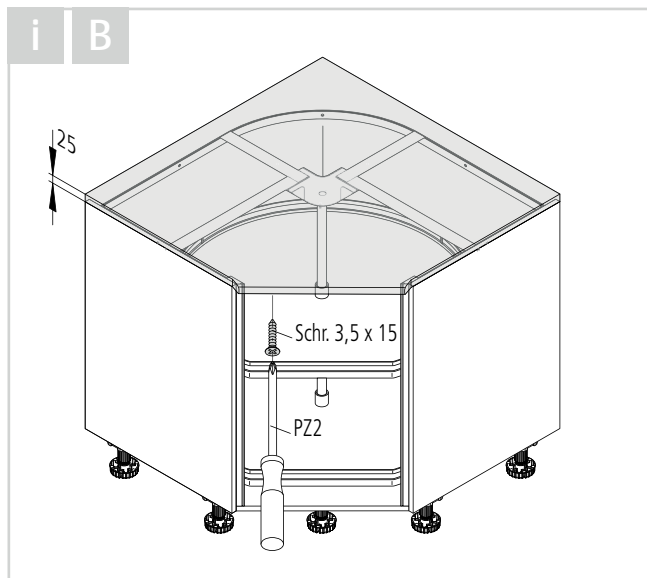
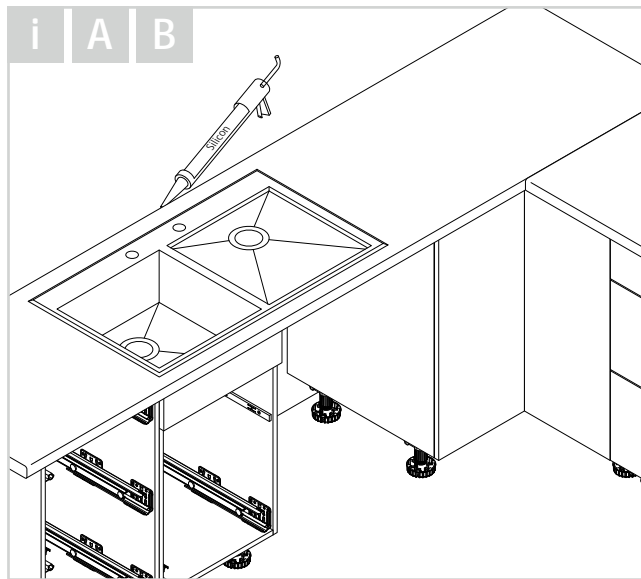
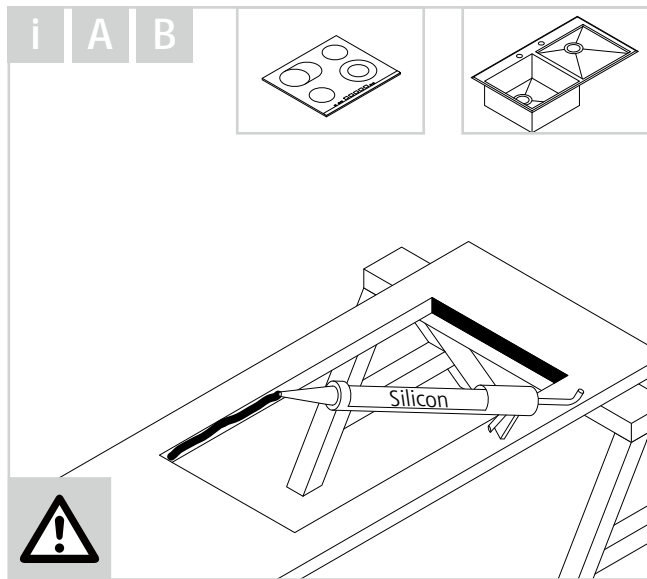

DE - Arbeitsplatten 25 / 40 mm / GB - Worktops 25 / 40 mm / FR - Plans de travail 25 / 40 mm / NL - Werkbladen 25 / 40 mm / ES - Encimeras 25 / 40 mm

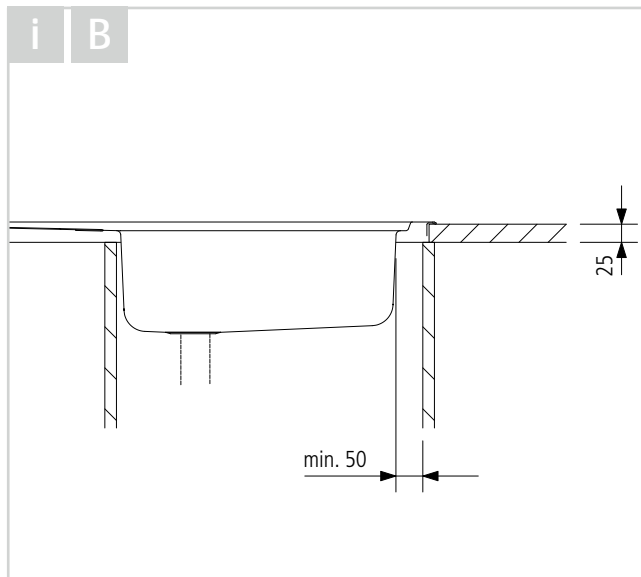
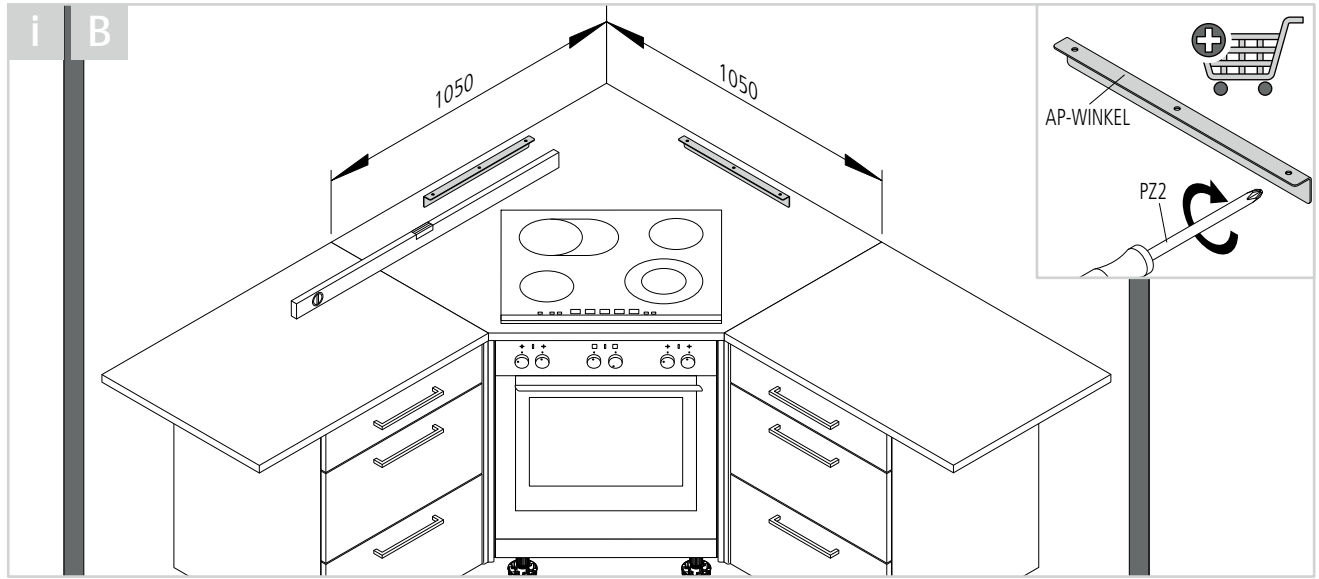

DE - Arbeitsplatten 25 / 40 mm / GB - Worktops 25 / 40 mm / FR - Plans de travail 25 / 40 mm / NL - Werkbladen 25 / 40 mm / ES - Encimeras 25 / 40 mm

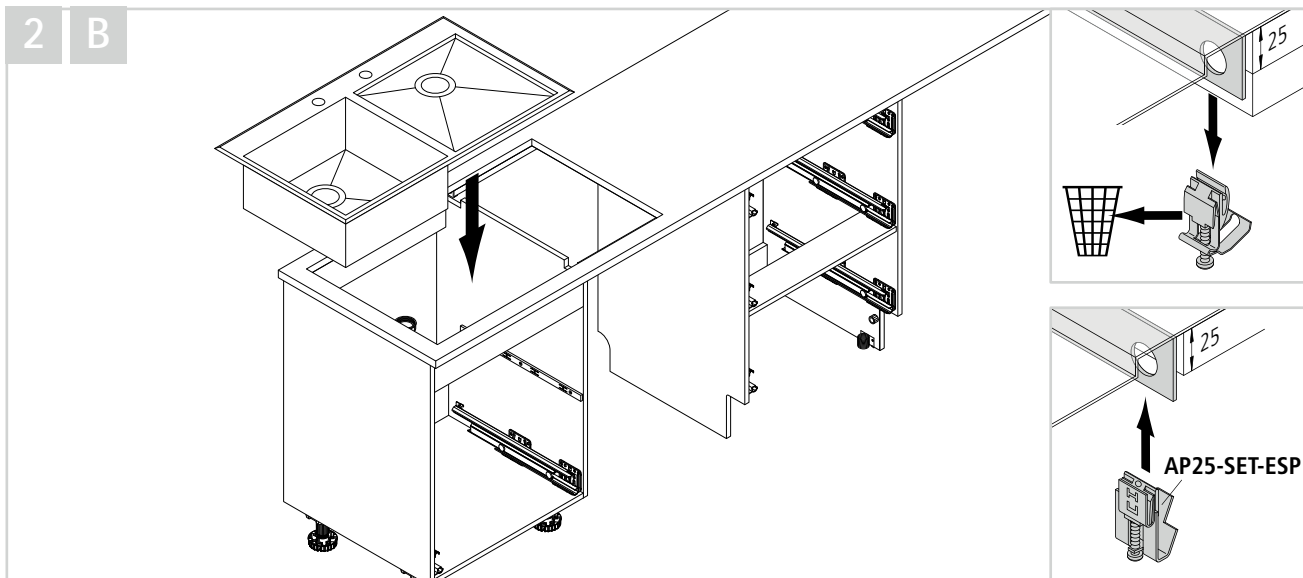
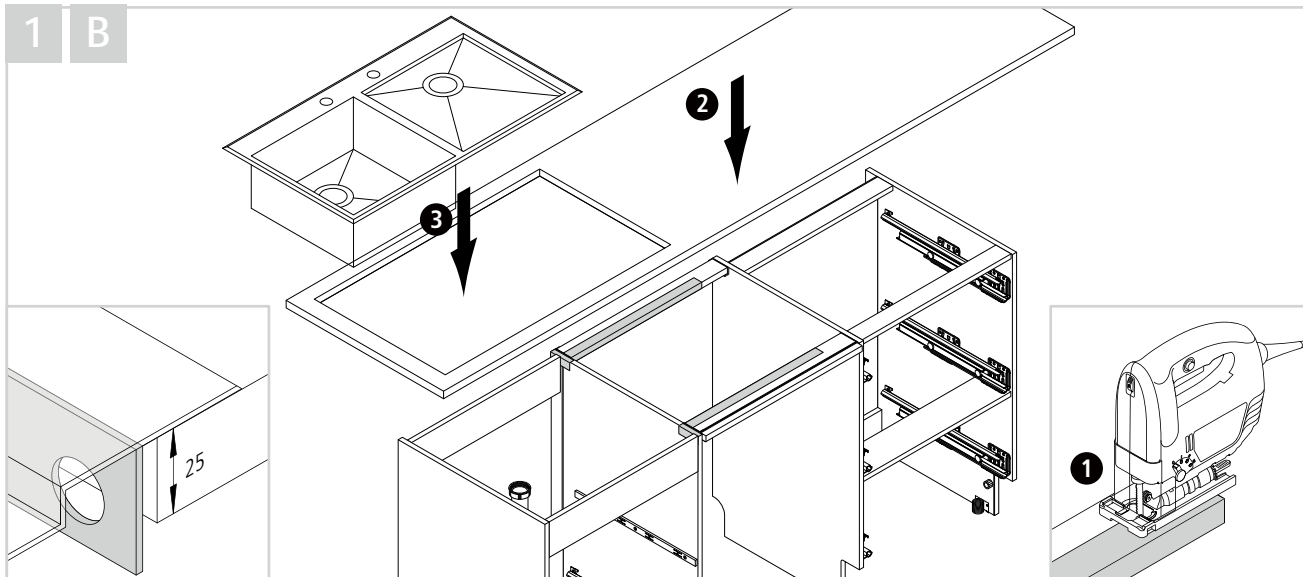



DE - Arbeitsplatten 25 / 40 mm / GB - Worktops 25 / 40 mm / FR - Plans de travail 25 / 40 mm / NL - Werkbladen 25 / 40 mm / ES - Encimeras 25 / 40 mm

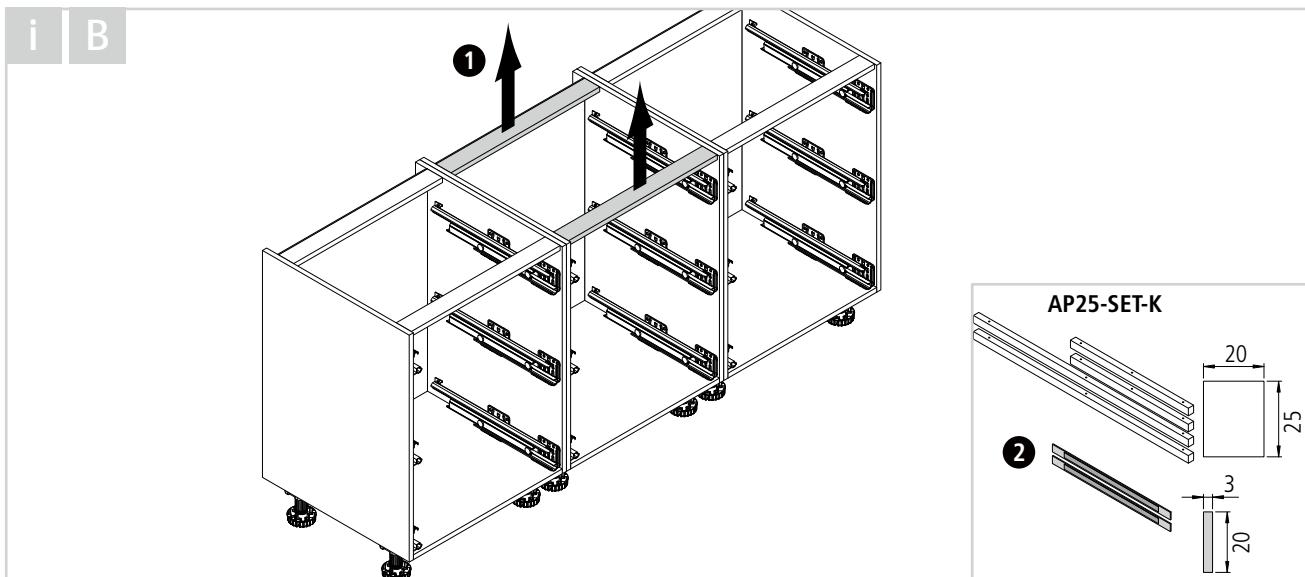
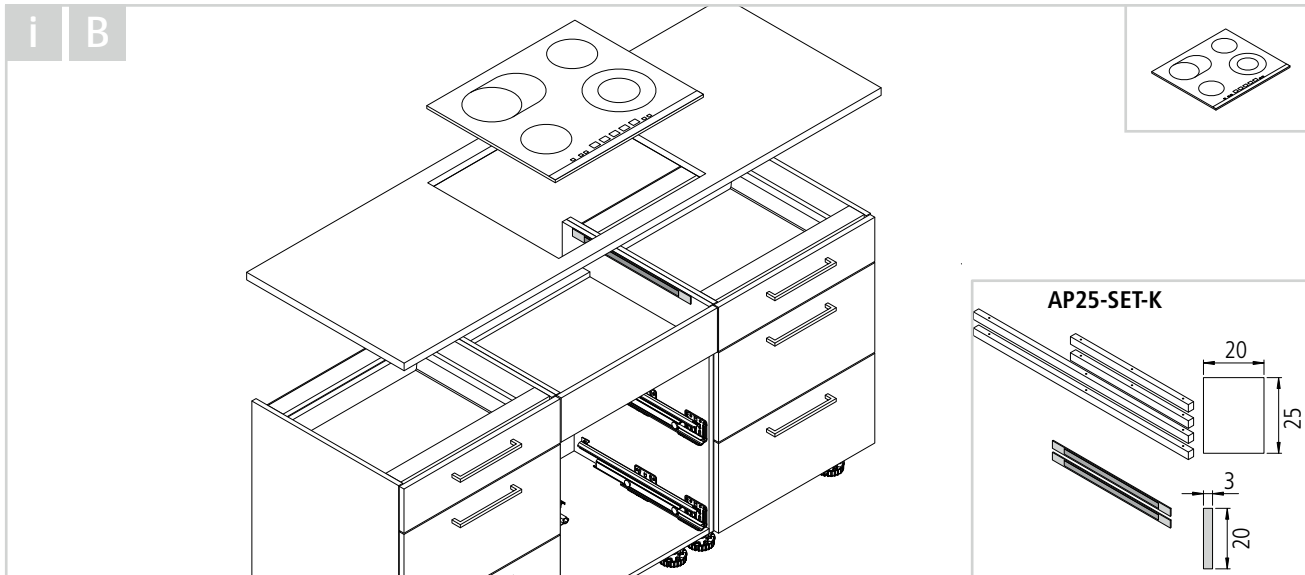

DE - Arbeitsplatten 25 / 40 mm / GB - Worktops 25 / 40 mm / FR - Plans de travail 25 / 40 mm / NL - Werkbladen 25 / 40 mm /  
ES - Encimeras 25 / 40 mm

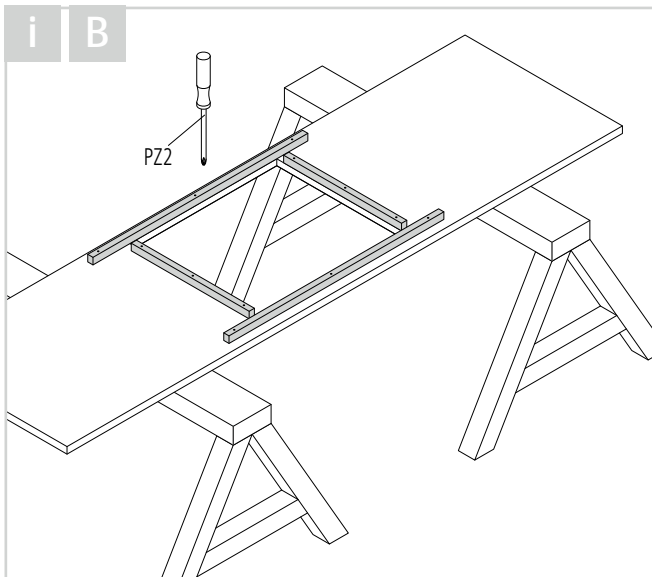
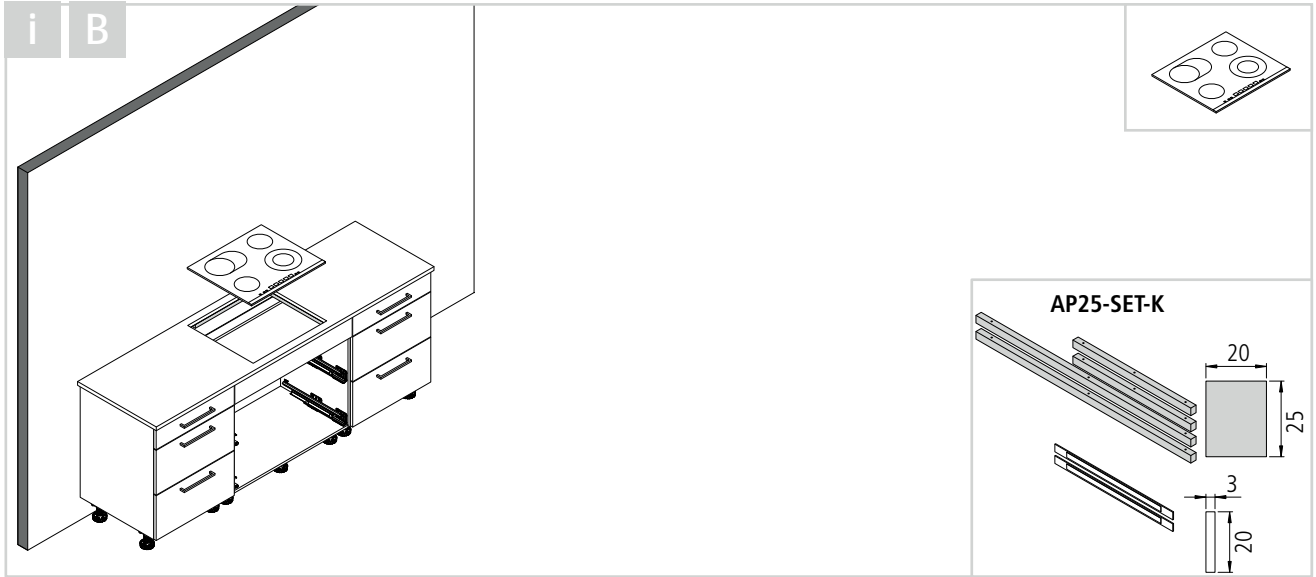

**DE** - Arbeitsplatten  
**GB** - Worktops  
**FR** - Plans de travail

**NL** - Werkbladen  
**ES** - Encimeras

DE - Aufhängeschiene / GB - Mounting rail / FR - Rail de suspension / NL - Ophangrail / ES - Barras de cuelgue

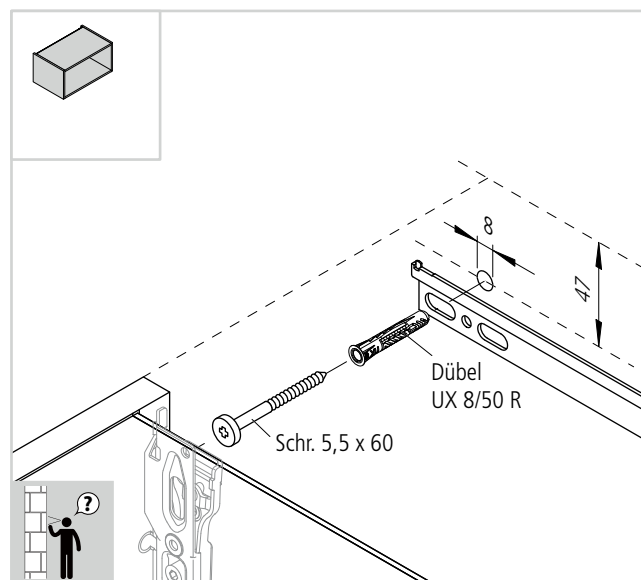
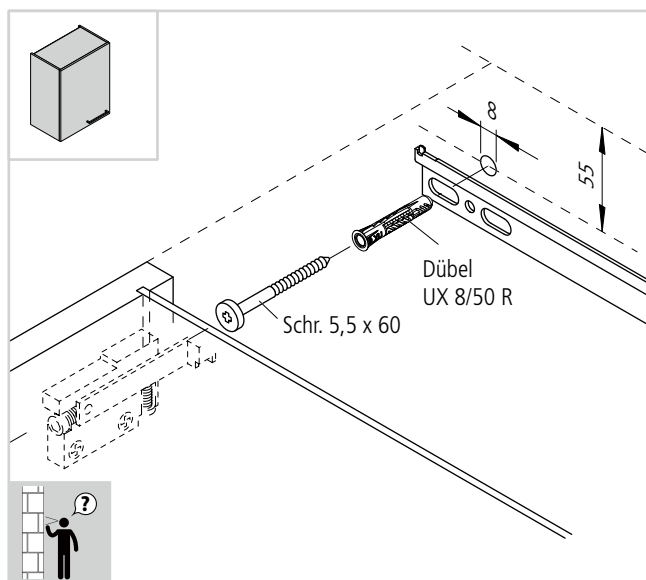
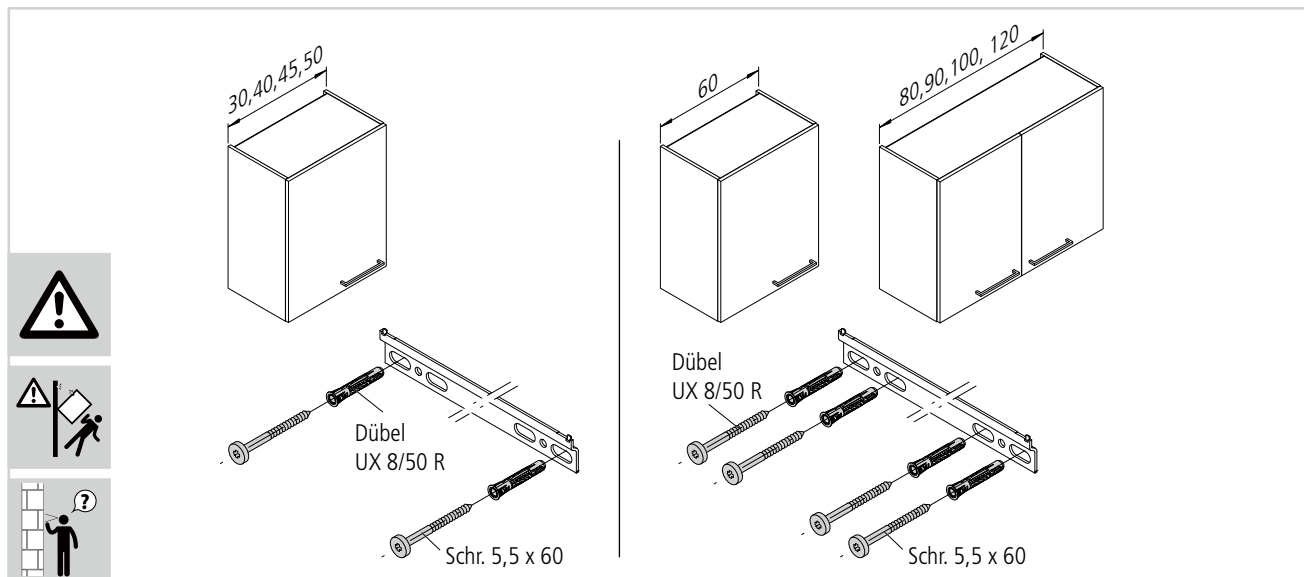

DE - Justierung / GB - Adjustment / FR - Ajustage / NL - Afstelling / ES - Ajuste

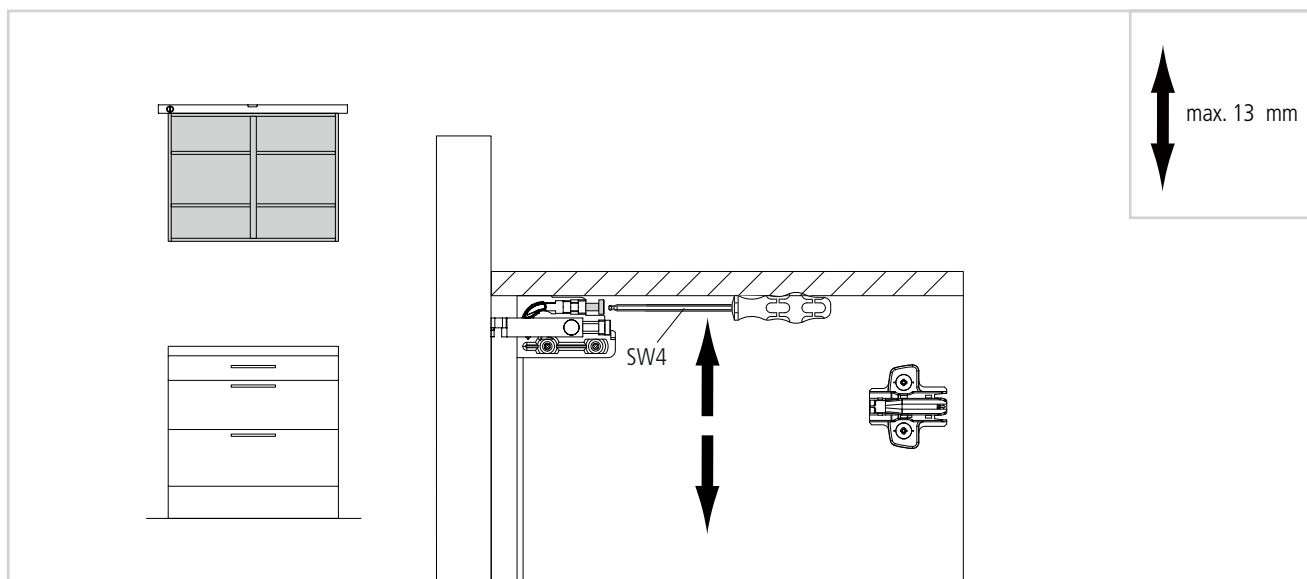
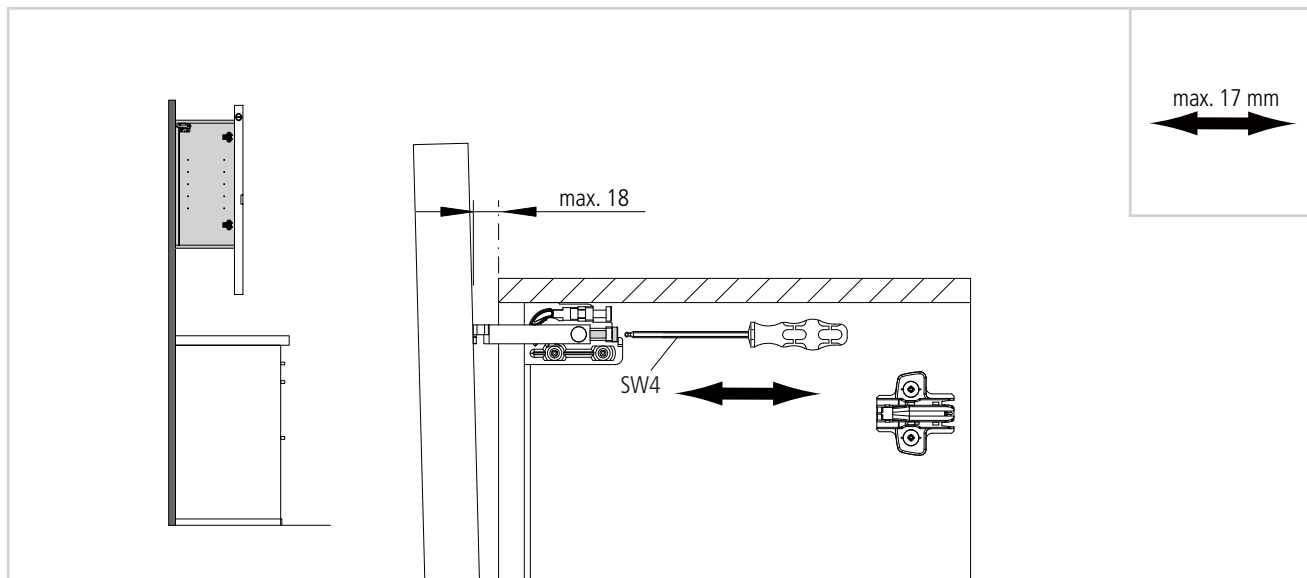

DE - Aushängesicherung / GB - Lift-off guard / FR - Sécurité anti-décrochement / NL - Uithangborging / ES - Seguro antidesenganche

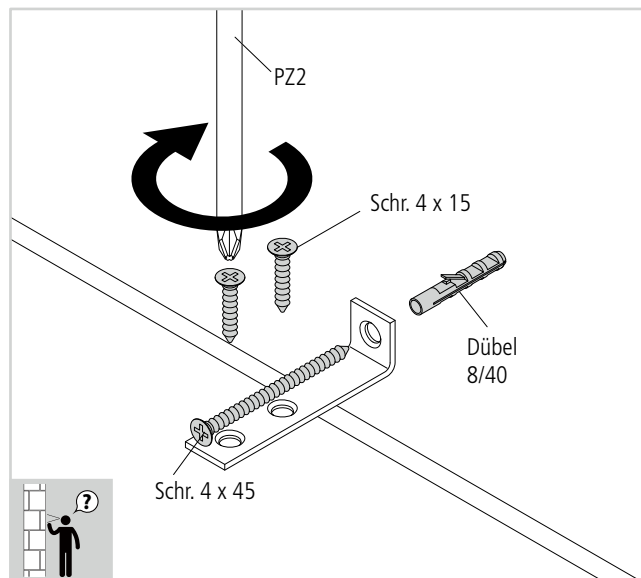
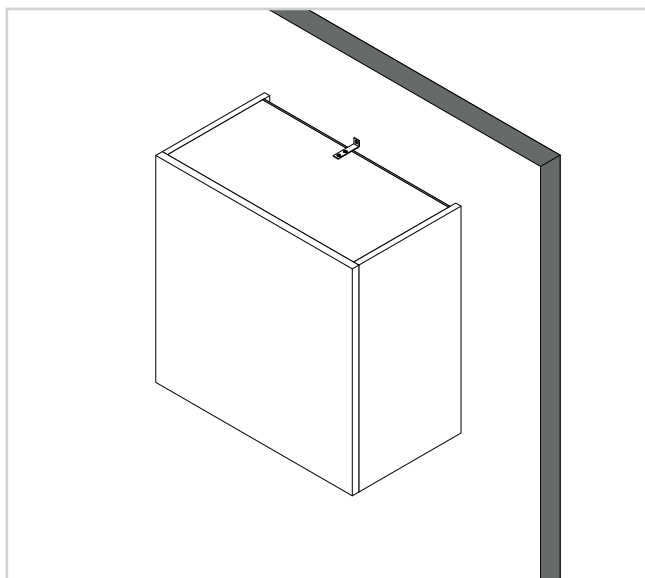
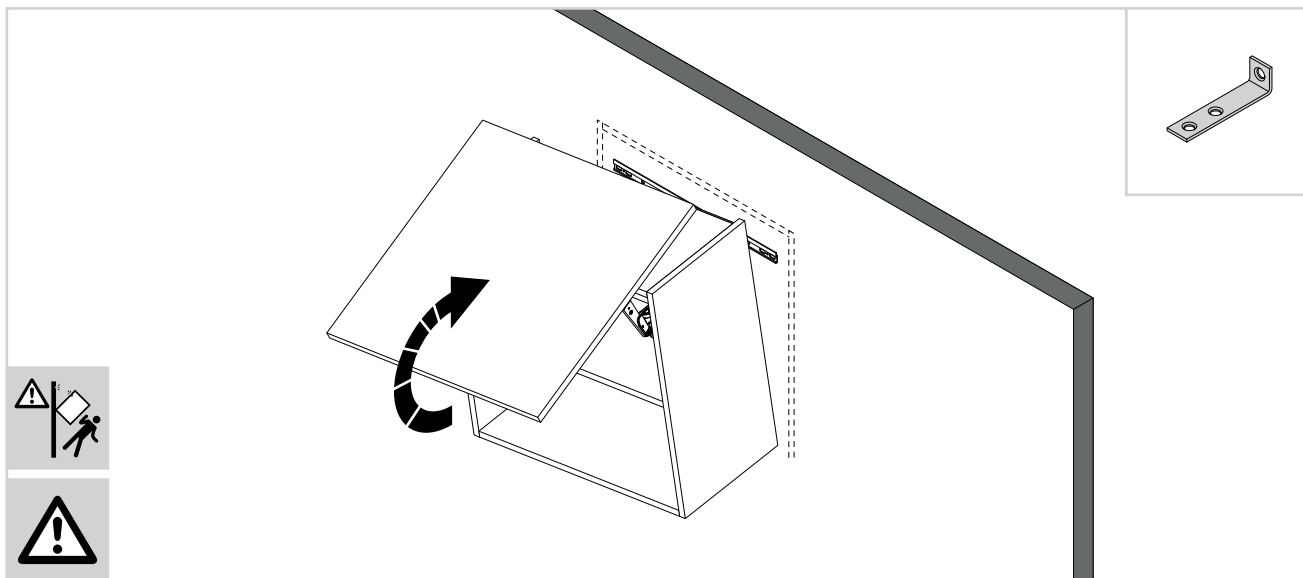

**DE** - Hängeschränke  
**GB** - Wall Units  
**FR** - Armoires hautes

**NL** - Bovenkasten  
**ES** - Armarios altos

DE - Aushängesicherung Regal / GB - Lift-off guard for open shelf units / FR - Sécurité anti-décrochement étagère / NL - Uithangborging open kast / ES - Seguro antidesenganche estantería

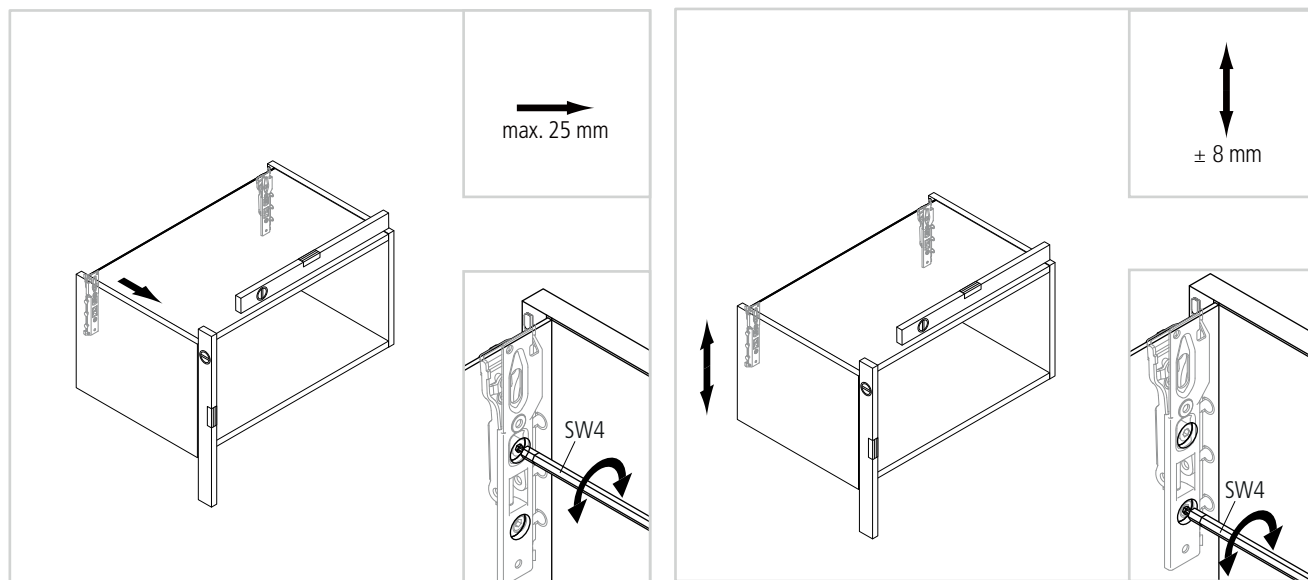
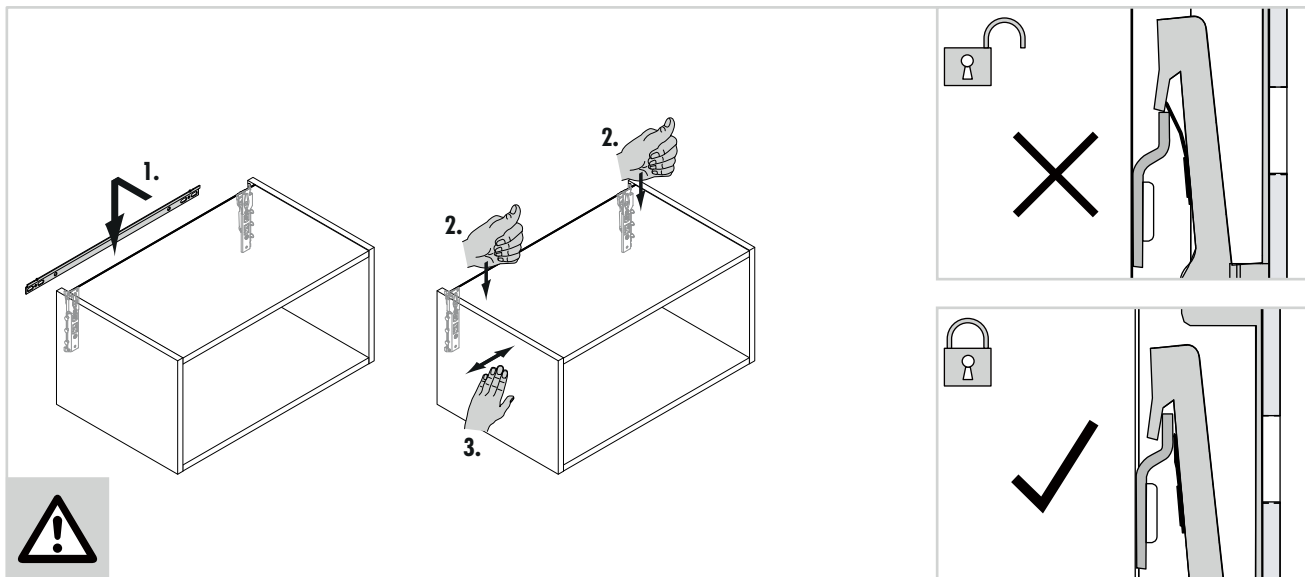



DE - Demontage Regal / GB - Removing open shelf units / FR - Démontage étagère / NL - Demontage open kast / ES - Desmontaje estantería

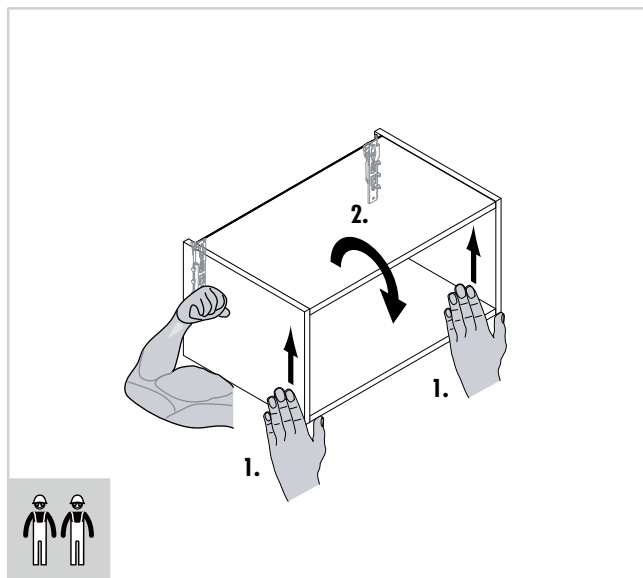

DE - Montage übertiefe Hängeschränke / GB - Installing extra-deep wall units / FR - Montage éléments hauts profondeur accrue /  
 NL - Montage extra diepe bovenkasten / ES - Montaje armarios altos más profundos

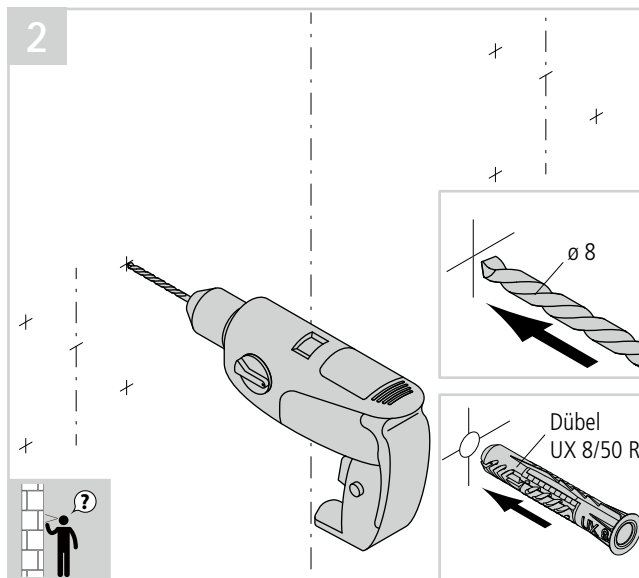
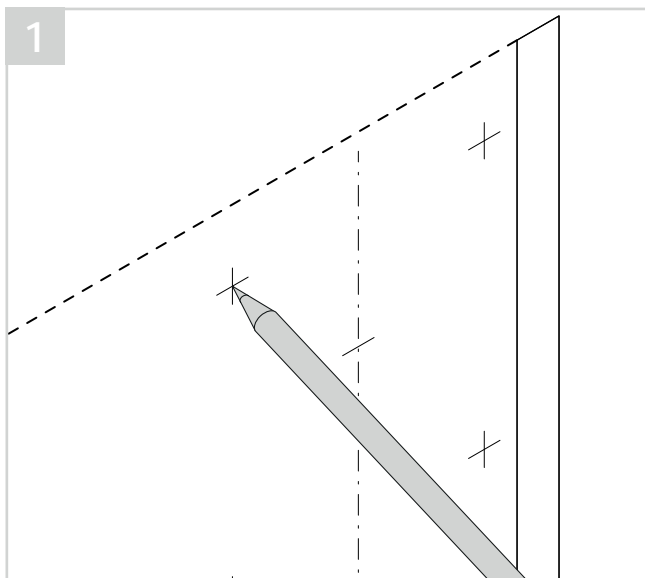
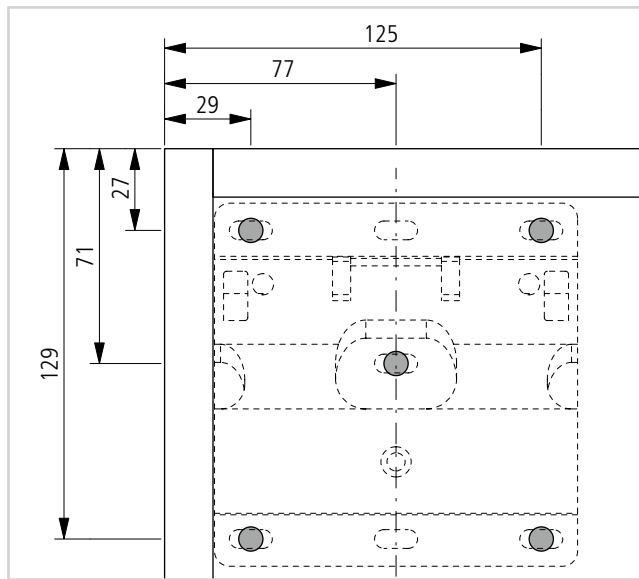
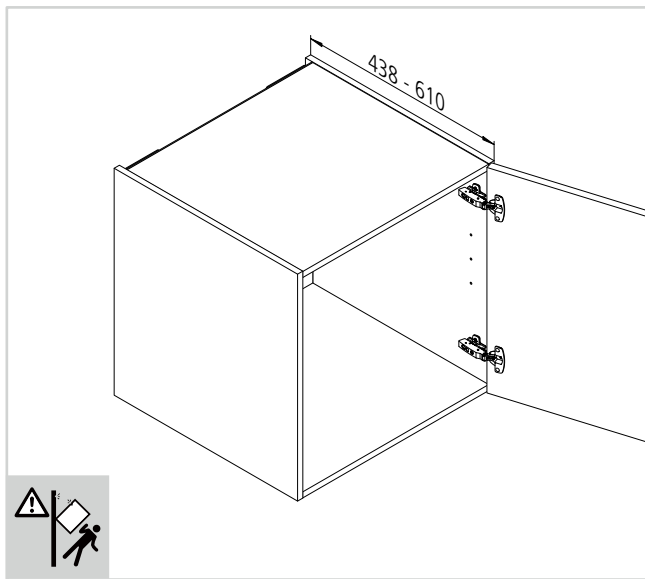

DE - Montage übertiefe Hängeschränke / GB - Installing extra-deep wall units / FR - Montage éléments hauts profondeur accrue /  
NL - Montage extra diepe bovenkasten / ES - Montaje armarios altos más profundos

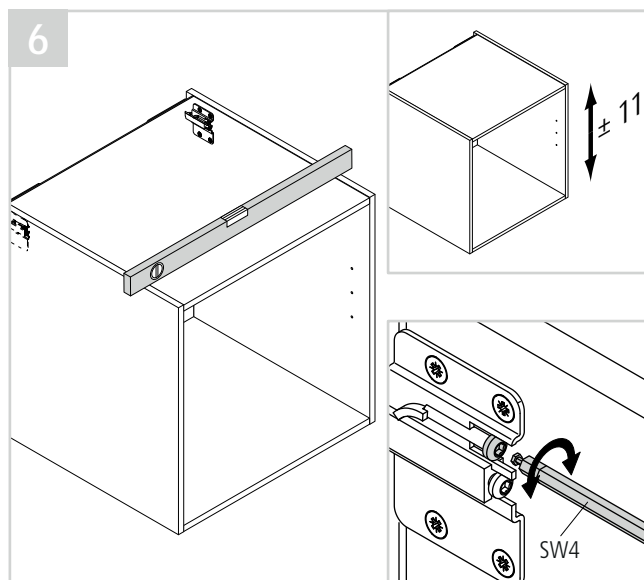
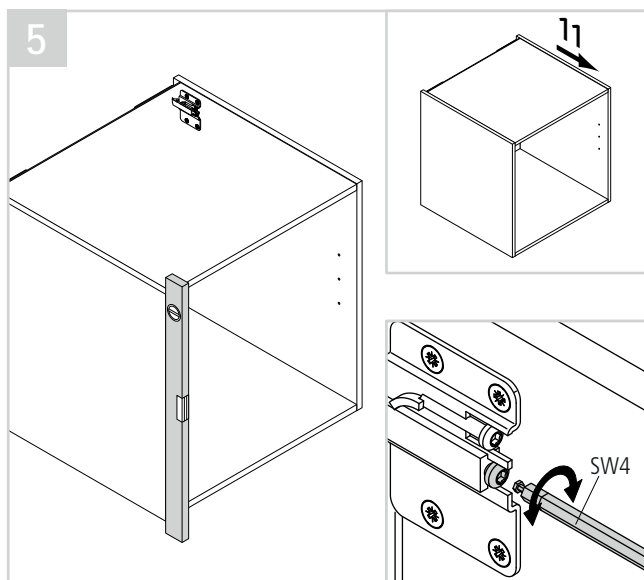
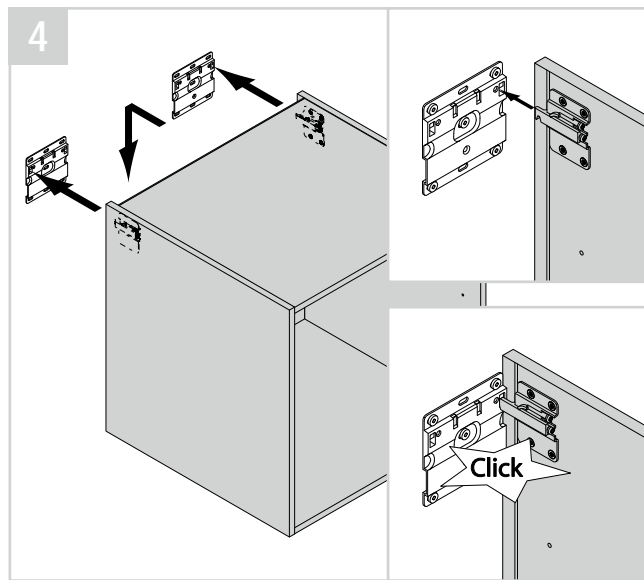
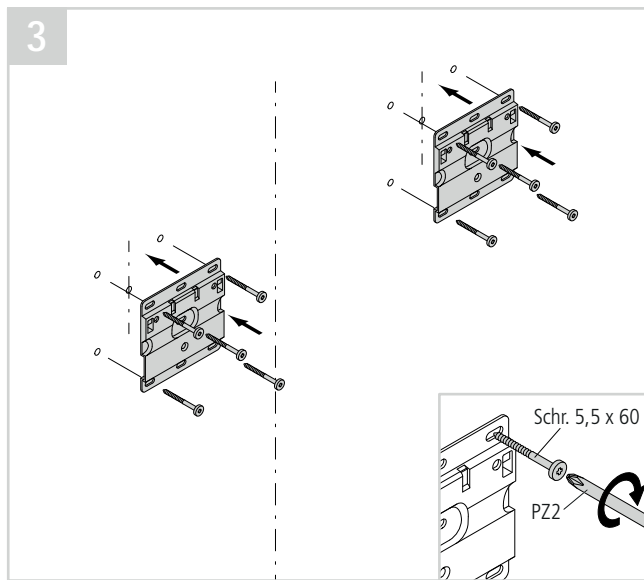

DE - Demontage übertiefe Hängeschränke / GB - Removing extra-deep wall units / FR - Démontage éléments hauts profondeur accrue /  
 NL - Demontage extra diepe bovenkasten / ES - Desmontaje armarios altos más profundos

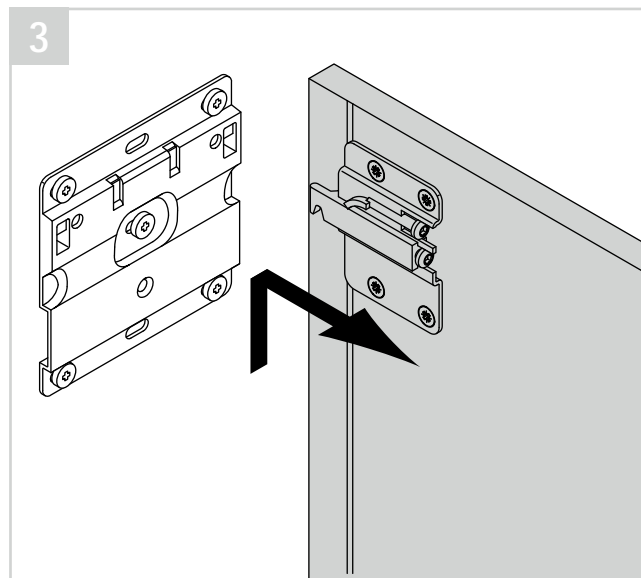
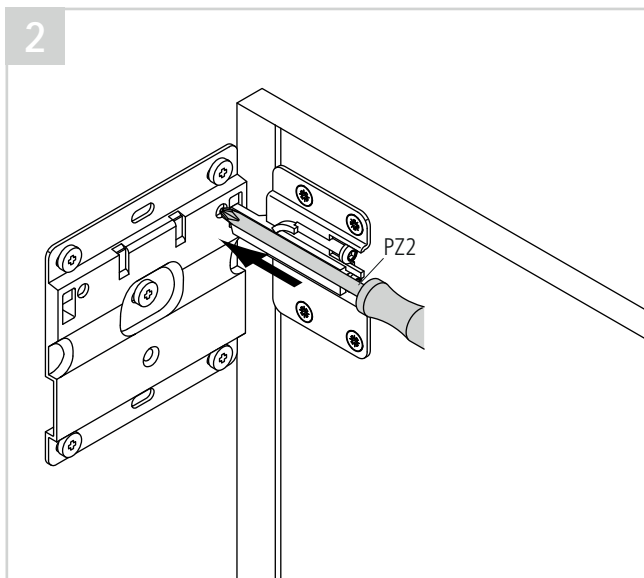
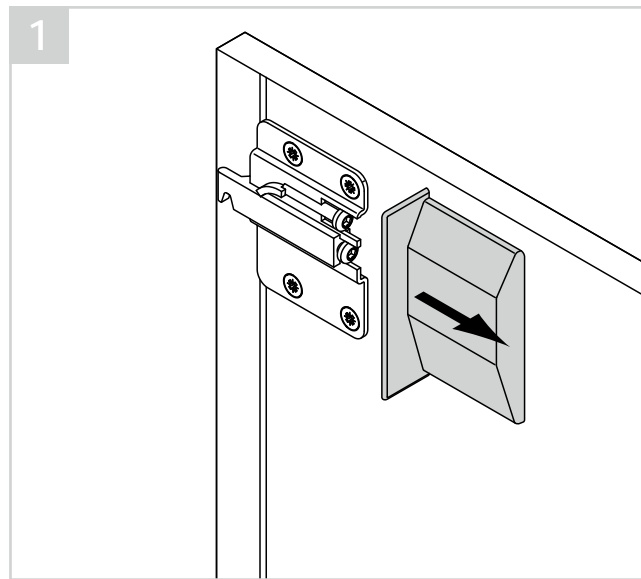
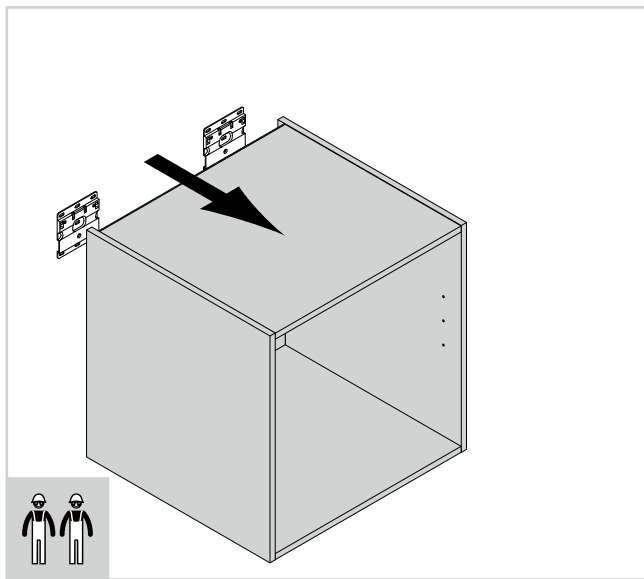

DE - Justierung Türen / GB - Adjustment doors / FR - Ajustage portes / NL - Afstelling deuren / ES - Ajuste puertas

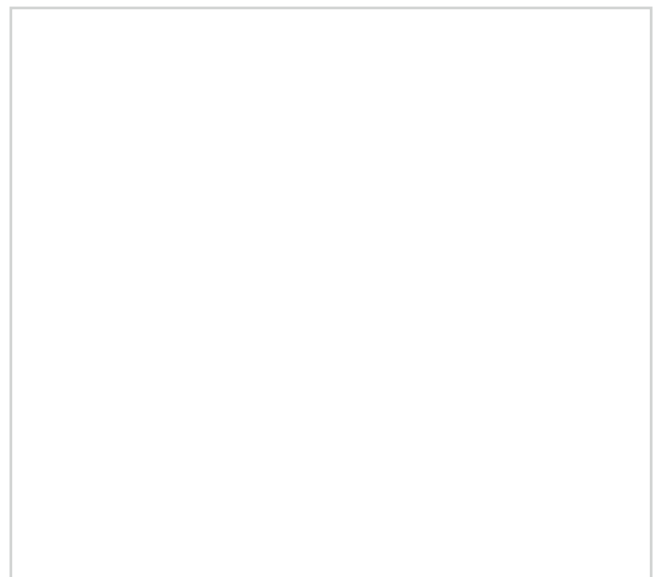
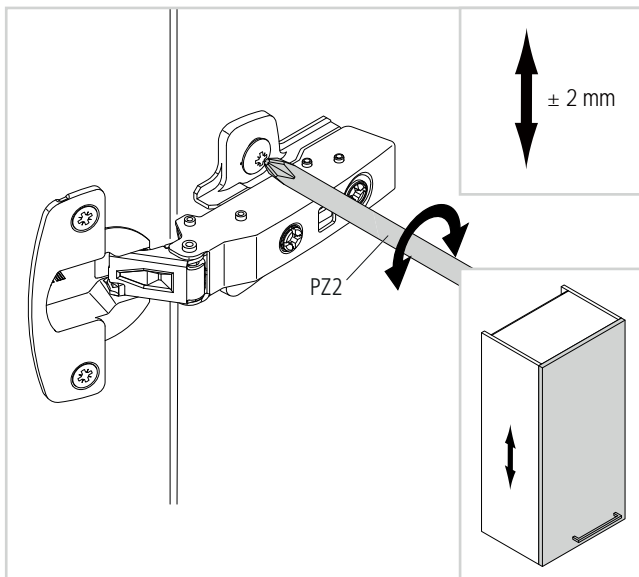
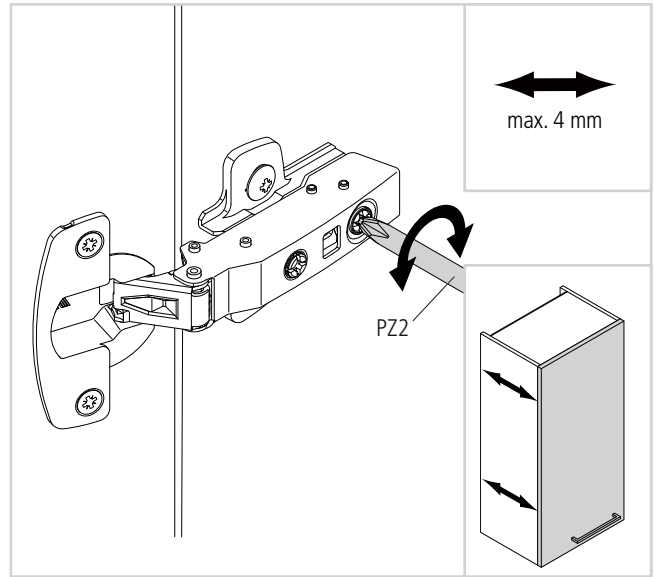
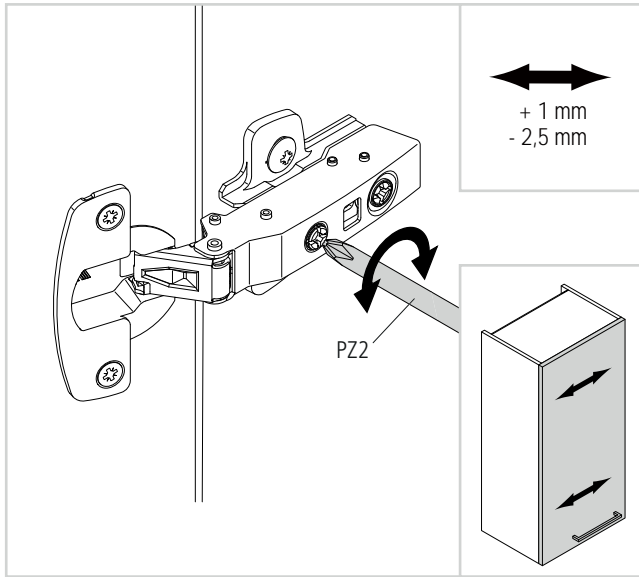

DE - Push to open / GB - Push to open / FR - Push to open / NL - Push to open / ES - Push to open

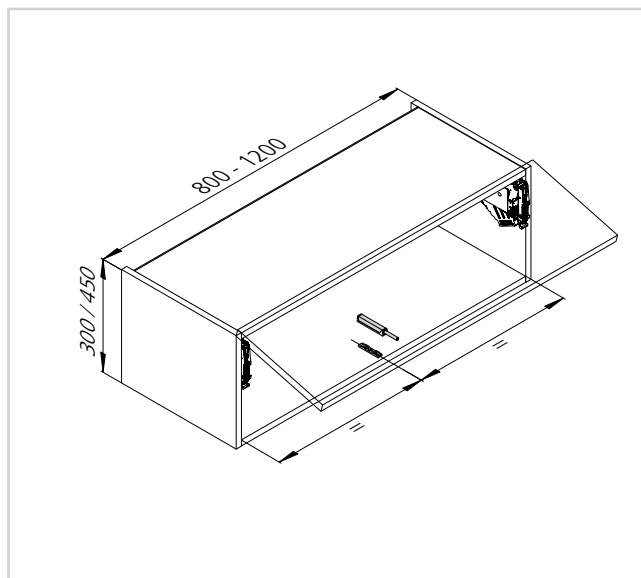
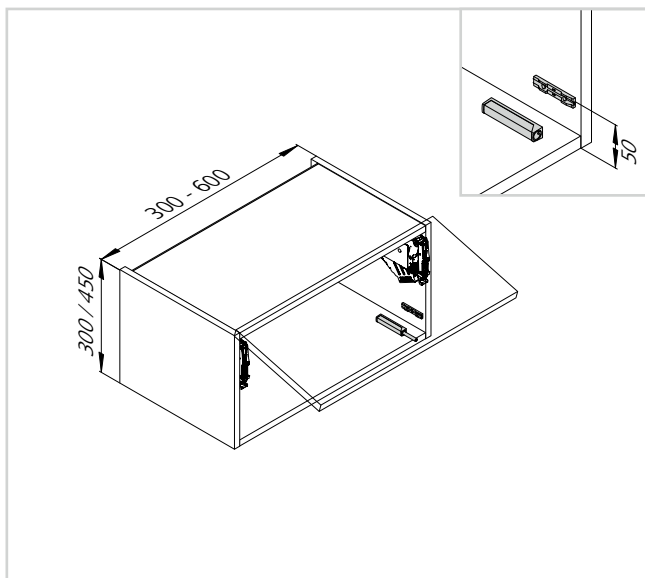
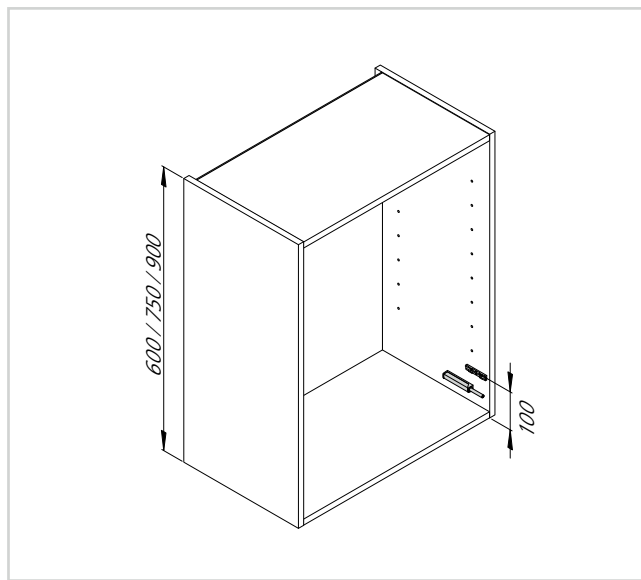
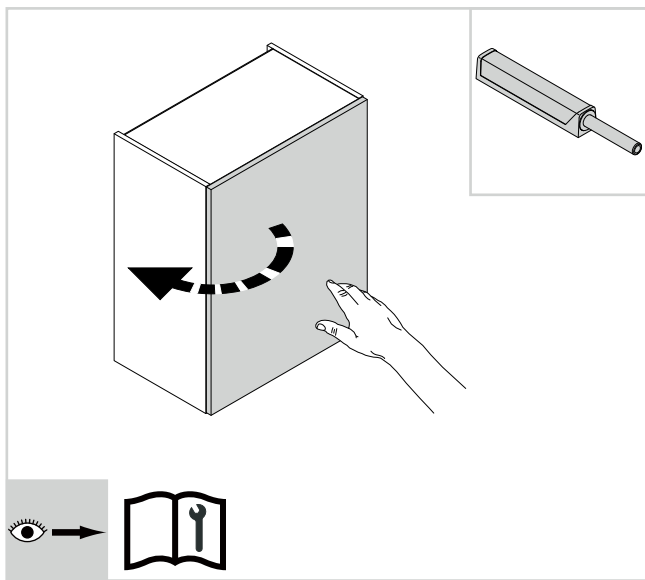

**DE** - Hängeschränke  
**GB** - Wall Units  
**FR** - Armoires hautes

**NL** - Bovenkasten  
**ES** - Armarios altos

DE - Kippsicherung / GB - Anti-tipping device / FR - Sécurité anti-basculement / NL - Kantelbeveiliging / ES - Sistema de seguridad antivuelcos

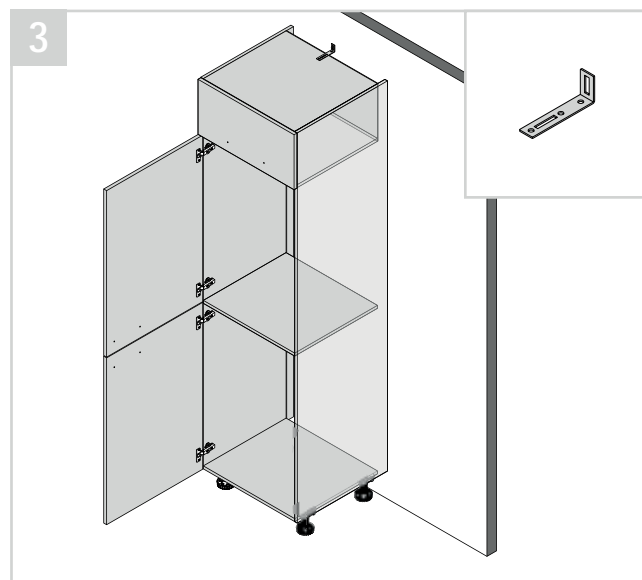
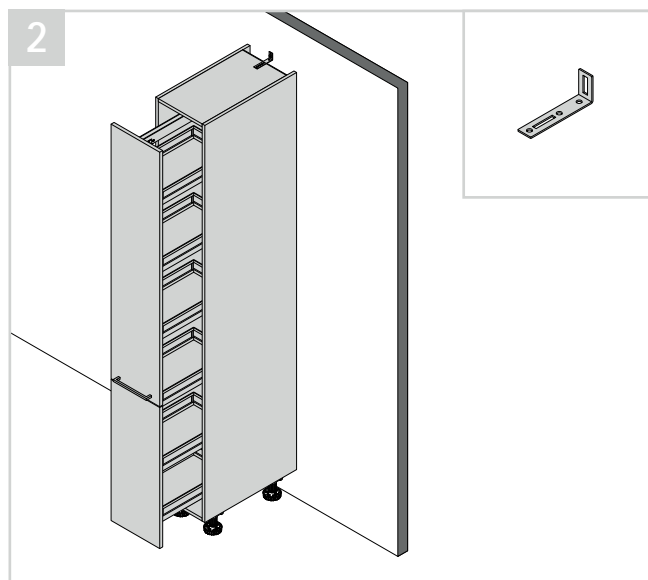
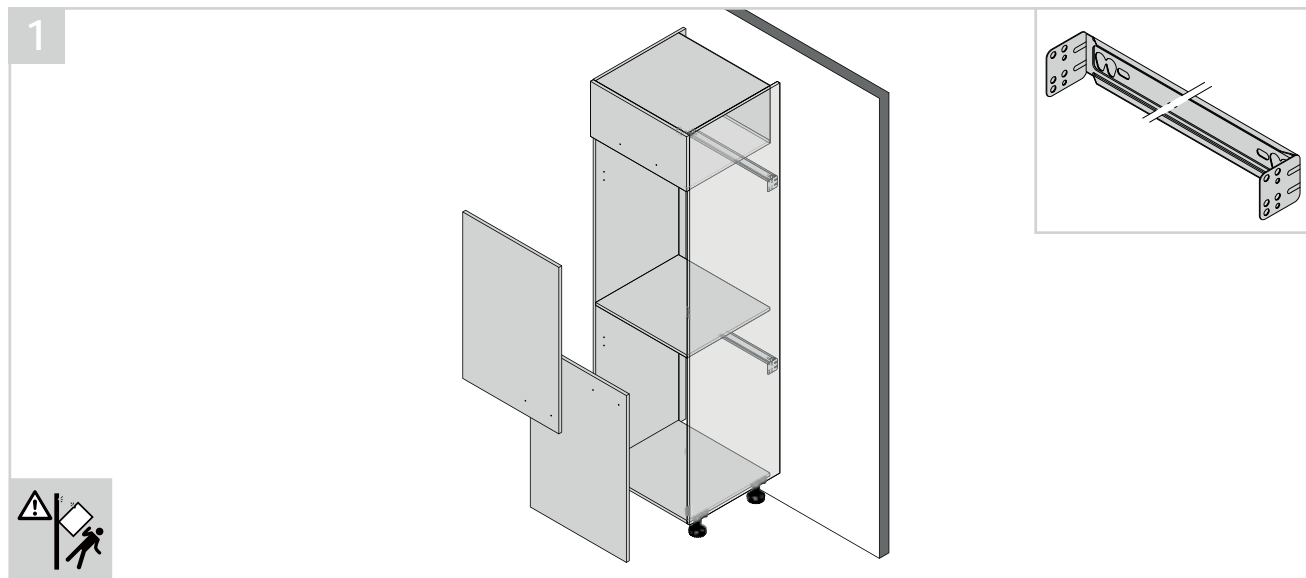



DE - Kippsicherung / GB - Anti-tipping device / FR - Sécurité anti-basculement / NL - Kantelbeveiliging / ES - Sistema de seguridad antivuelcos

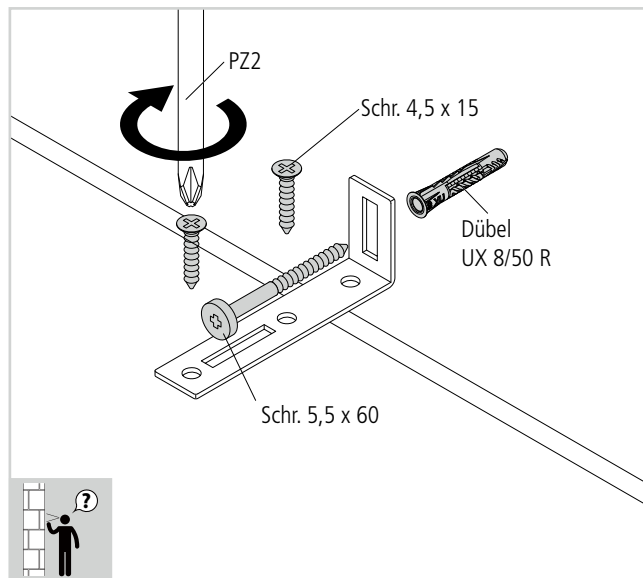
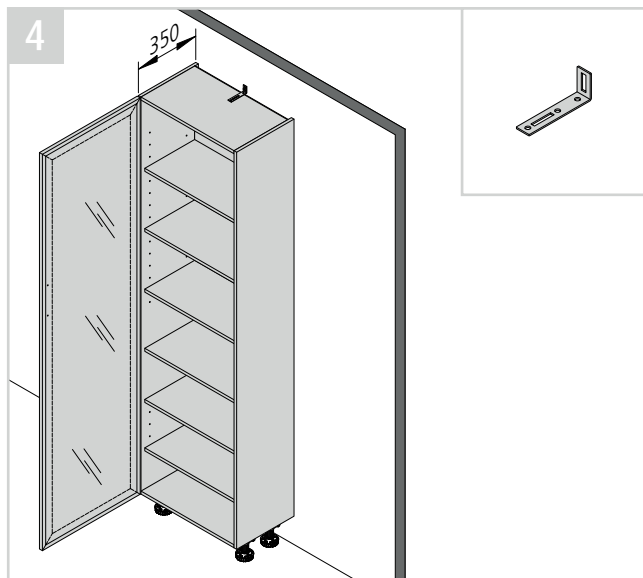







Nolte Küchen  
Anni-Nolte-Straße 4  
32584 Löhne  
[www.nolte-kuechen.de](http://www.nolte-kuechen.de)

**nolte**<sup>®</sup>  
KÜCHEN